

5M



JOHN DEERE

NOTHING RUNS LIKE A DEERE

AISTRA ŪKININKAVIMUI





Susipažinkite su 5M – pagalbininku visuose ūkio darbuose Kompaktiškas ir lengvas, bet labai galingas. Šis traktorius išsiskiria manevringumu ir nepriekaištingai atliekamais krovos darbais. Iš panoraminės kabinos aiškiai matysite viską aplink, o bėgių perjungimas pirštų galiukais užtikrins sklandų važiavimą keliais. Laukuose, „Powr8™“ transmisija su 8 perjungiamomis pavaromis užtikrins visą reikiamą galią, o su „AutoTrac™“ išvengsite persidengimų, tad darbas vyks efektyviai.

TURINYS

Apžvalga	4
Patogi kabina	6
Varikliai	8
Transmisijos	10
Frontaliniai krautuvas	12
Išmanūs ūkininkavimo sprendimai	14
Hidraulika, prikabinimo įtaisai, GTV	16
Techninė priežiūra	18
Specifikacijos	20

DIRBKITE GREITAI IR TIKSLIAI

APŽVALGA

Tobulindami 5M serijos traktorius, ir toliau daugiausiai dėmesio skyrėme jų universalumui. Tikslūs iš našūs. Šie kompaktiški ir mažo svorio frontaliųjų krautuvų ekspertai susidoros su bet kokiomis užduotimis ir svoriais net ant nepalankių reljefų.

1 | PAVARŲ PERJUNGIMAS

Mūsų pasirenkama „Powr8™“ transmisija turi 8 perjungiamas pavaras. Visos mūsų transmisijos, įskaitant „PowerQuad™ Plus“ ar „PowrReverser™“ turi sankabos išjungimo funkciją ir pasirenkamą lėtinančiąją pavarą.

2 | INTEGRUOTA „AUTOTRAC™“ SISTEMA

Pakelkite našumą ir komfortą į naują lygį Laisvų rankų, pagal GPS veikianti automatinio vairavimo sistema ras tinkamiausią kelią, o Jūs tuo metu galėsite sutelkti dėmesį į kitus darbus.

3 | KOMPAKTIŠKAS IR LENGVAS

4,4 t bazinės komplektacijos svoris ir vos 4 m apsisukimo spindulys – 5M manevringumui šioje klasėje nėra lygių.

4 | NERIBOTA GALIA

Mažo svorio 5M modeliui didelį galios tankį užtikrina 134 AG ir 541 Nm sukimo momento 4,5 l „John Deere PowerTech™ Plus“ variklis.

5 | PRODUKTYVUMAS

Didesnis našumas su didesniais padargais. 5M demonstruoja puikius rezultatus: iki 5,7 t keliamoji galia galuose, iki 3,8 naudingoji apkrova.

6 | RIMTA HIDRAULIKOS SISTEMA

Kelios užduotys vienu važiavimu su mūsų atviro centro hidrauline sistema ir 73 l/min. srautu.

7 | PARUOŠTAS KRAUTUVUI

Taip pat galite paruošti savo 5M traktorių mūsų 543M/R ar 603M/R serijos krautuvams, kad greičiau ir efektyviau atliktumėte pačius įvairiausius darbus.





Erdvi ir komfortiška kabina su išskirtinėmis ergonominėmis savybėmis ir įspūdingas panoraminis vaizdas – 5M kabina nustato naujus standartus. Atviros operatoriaus vietos variantas* užtikrina tokį pat išskirtinį komfortą ir ergonomines savybes.

8 | DIRBKITE PATOGIAI

Vieni privalumai: šildoma sėdyne su pneumatine pakaba, oro kondicionierius ir gausybė daiktadėžių. Galima rinktis atviros operatoriaus darbo vietos versiją.

9 | MATYKITE VISKĄ

Mėgaukitės panoraminio stogo privalumais, dirbant su frontaliu krautuvu, ir užtikrinkite puikų matomumą sutemus su mūsų galingais LED prožektoriais ir žibintais iš pilno LED apšvietimo paketo.

10 | MAŽIAU PRASTOVŲ

Su „Expert Alerts“ paslauga „John Deere“ atstovybės darbuotojai galės nustatyti ir pašalinti galimus technikos sutrikimus iki jiems tampa problema. Susipažinkite su „Connected Support™“.

*Negalima 5075M ir 5130M modeliuose

MĚGAUKITĚS VAŽIAVIMU

PATOGI KABINA

Įlipus į patogiai pasiekiamą 5M kabiną, jus pasitinka didelė ir tyli erdvė, kurioje netruksite įsipatoginti. Visi valdymo prietaisai išdėlioti taip, kad galėtumėte dirbti efektyviai. Kad Jūsų darbo dienos eitųsi sklandžiai.



MATYKITE IR ATLIKITE VISKĄ VIENU METU

Konfigūruojamas ekranas skydelyje: 3 LCD, vienas jų - konfigūruojamas. Valdykite ekrano ir traktoriaus funkcijas, automatinio vairavimo linijas ir keiskite nustatymus nesustojant, valdykite apsisukimus galulaukėse ir kitus veiksmus su valdymo pulto mygtukais (tik „PowerQuad™“, „Power8™“).

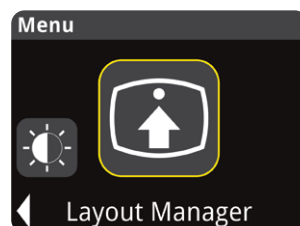
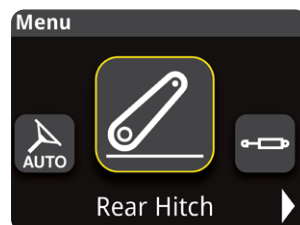
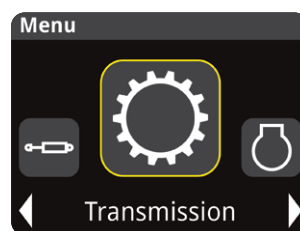



1 | AUTOTRAC AKTYVINIMAS

Patogiai aktyvinkite „AutoTrac“, nepakeldami rankos nuo elektroninio prikabinimo įtaiso valdiklio.

2 | MATOMUMAS PRIEKYJE

Neprikaištingas matomumas, kurį užtikrina nuožulnus variklio gaubtas ir kampe sumontuotas išmetimo vamzdis.

3 | PAPRASTAS PAVARŲ PERJUNGIMAS

Sklandus ir paprastas pavarų perjungimas viena ranka – nereikia jokių pedalų.

4 | KRAUTUVO VAIRALAZDĖ

Ergonomiškas ir tikslus krautuvo valdymas su reverso mygtukais ant valdymo svirties.

5 | EL. RANKINIS AKCELERATORIUS

Labai tikslus variklio sūkių reguliavimas, kad greitai ir tiksliai pasiektumėte bei valdytumėte norimą greitį.

6 | ERGONOMIŠKA „POWERSHIFT™“

Ergonomiški „PowerShift“ valdikliai dešinės pusės valdymo pulte.

SUKURTA JŪSŲ ŪKIUI

VARIKLIAI

Žemės ūkio technikos varikliams taikomi unikalūs reikalavimai. Jie labai griežti. Ir nepalieka vietos kompromisams. Būtent todėl variklius gaminame patys ir optimizuojame juos žemės ūkio darbams.

Kai didelę galią lydi optimali degalų ekonomija, mažos DEF sąnaudos ir priežiūros nereikalaujančios išmetamųjų dujų apdorojimo sistemos, žinote, kad šį variklį sukūrė specialistai, puikiai suprantantys Jūsų ūkio poreikius. Kiekvienas 5M variklis yra puikus to įrodymas.

5M MODELIAI (MAKS. GALIA 97/68/EB)		
5130M	135 AG (99,9 kW)	4 cil.
5120M	125 AG (92,1 kW)	4 cil.
5105M	110 AG (81 kW)	4 cil.
5095M	100 AG (73,7 kW)	4 cil.
5075M	75 AG (55 kW)	3 cil.

Šienaujate? Valote sniegą? Tempiate žemės dirbimo įrangą? Ir atliekate kitus įvairius darbus? 5M modeliai su penkiomis AG parinktimis palengvins Jūsų darbo dieną.

ŠVARUS IR GALINGAS

Mūsų „PowerTech™“ dyzeliniai varikliai su turbokompresoriais atitinka griežtus V etapo emisijos reikalavimus. Galios ir sukimo momento rezervai sunkiems traukimo darbams bet kokiomis sąlygomis.

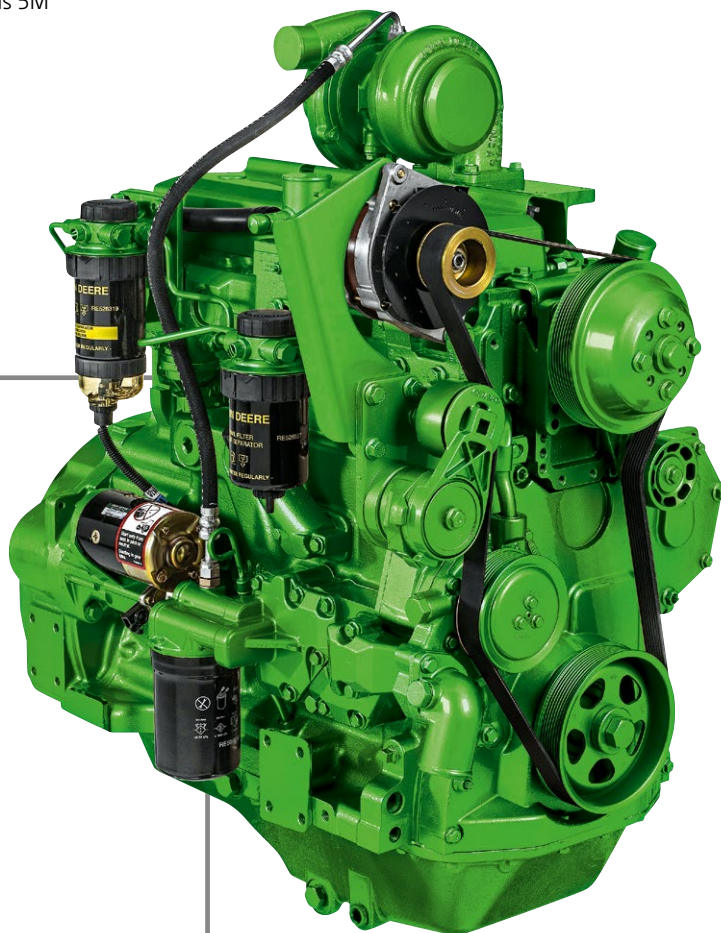



5130M

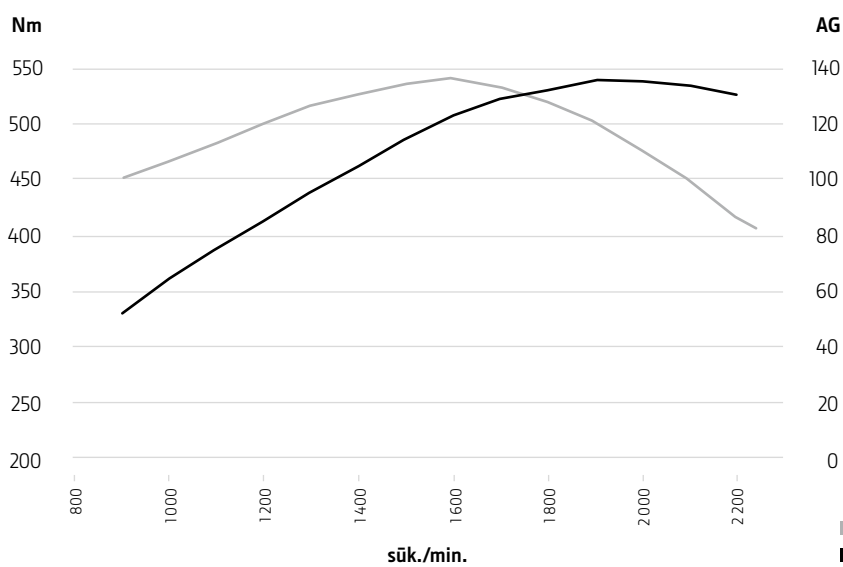

PAPILDOMA GALIA

5M 4 cilindrų modeliuose galios rezervą padidinome iki 4 proc., kad užtikrintume didesnį lankstumą, reaktyvumą ir galios spektrą.

■ Sukimo momentas (Nm)
 ■ Galia (AG)

PADIDINTAS NAŠUMAS

TRANSMISIJOS

Be „PowrReverser™“ ir „PowrReverser™ HiLo“, 5M traktoriams taip pat siūlome „PowrQuad™ Plus“ ir „Powr8™“ transmisijas su keturiomis ir aštuoniomis perjungiamomis pavaromis - unikalus pasiūlymas šioje klasėje. Greitai keiskite kryptį be sankabos ar stabdžių ir perjunkite pavaras nesustojant ir esant apkrovai su visiškai sinchronizuotais diapazonais ir pavaromis.

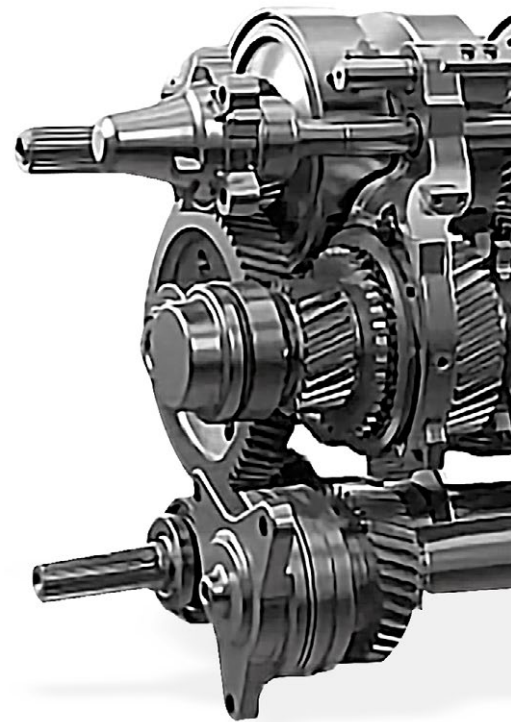

PUIKI PORA: 5M IR „POWR8™“

Kaip puikų priedą 5M traktoriaus galiai ir sukimo momentui, mes siūlome „Powr8™“ transmisiją su 32F/16R greičiais, pavaras parinkimu pagal greitį ir ekonomišką transportavimą iki 40 km/val. greičiu mažesniais variklio sūkais.

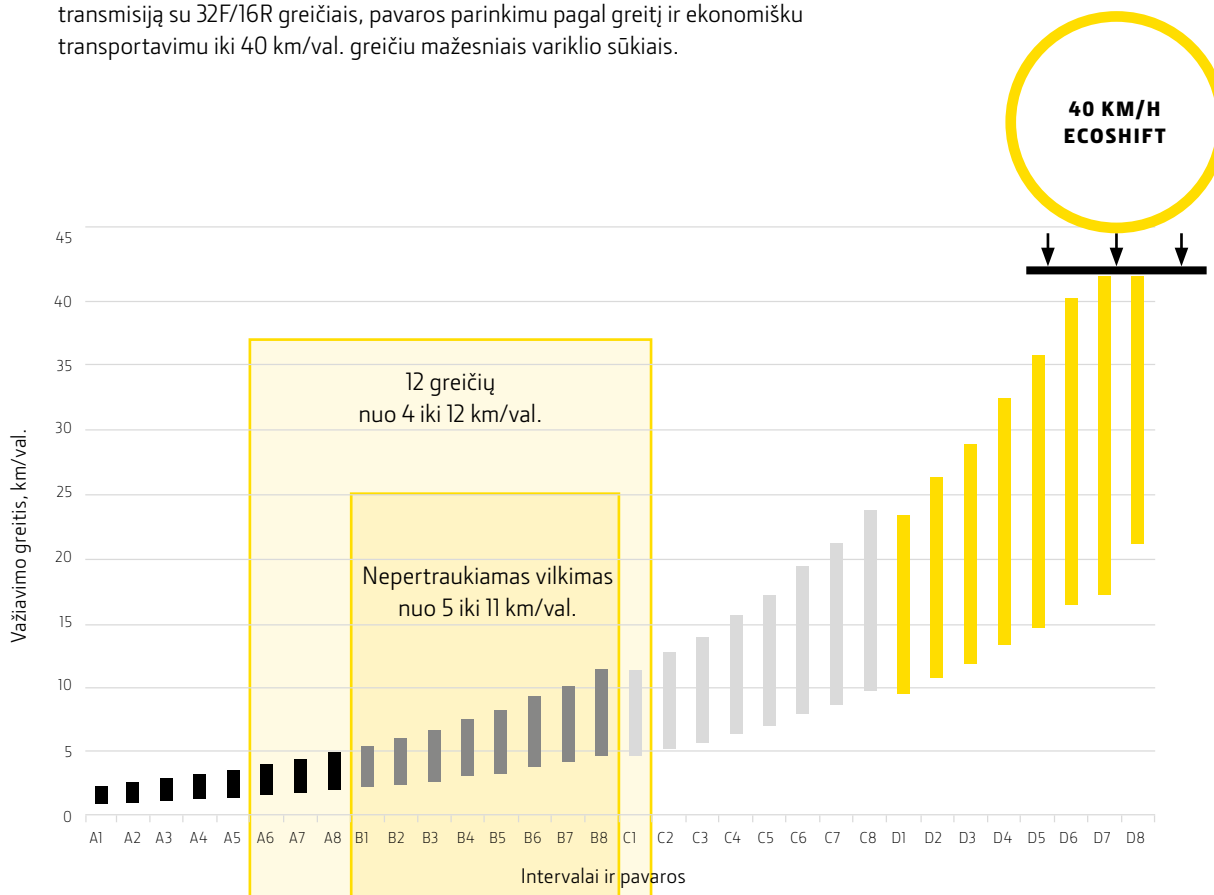

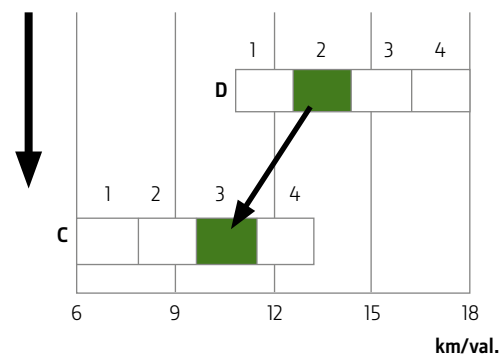
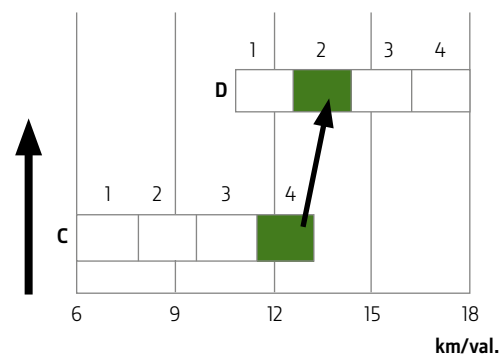
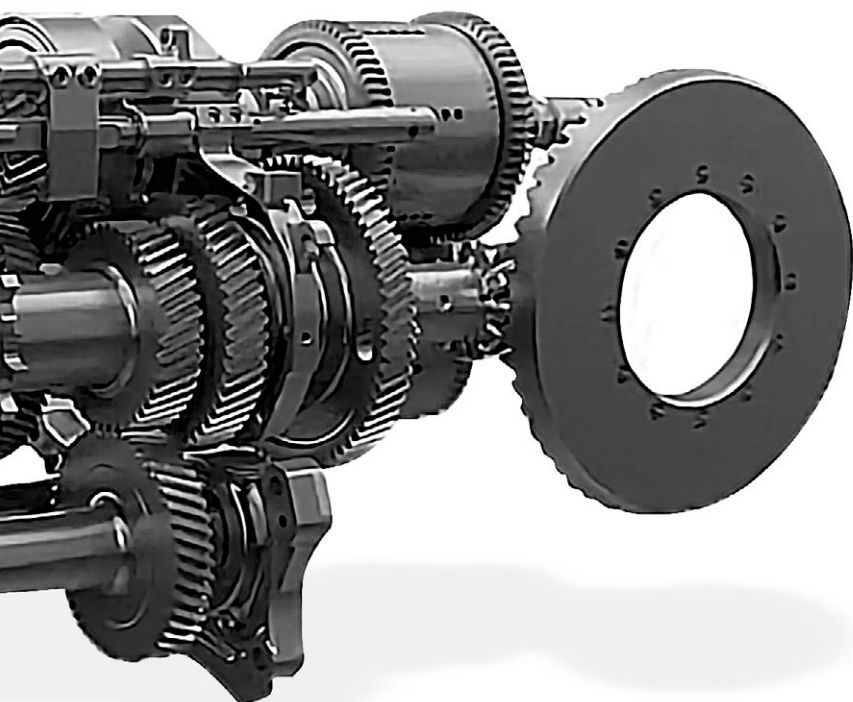

„Speedmatch“ užtikrina, kad, perjungiant diapazonus su „Powr8™“ ar „PowerQuad™“, transmisija visuomet pasirinktų traktoriaus važiavimo greičiui tinkamiausią pavarą.



POWR8™

Su aštuoniomis perjungiamomis pavaromis „Powr8™“ transmisija užtikrina tolygią tempimo galią. 32F/16R greičiai valdomi vienos pavarų svirties mygtuku perjungimui į aukštesnę ar žemesnę pavarą. Diapazonai perjungiami nenaudojant sankabos.

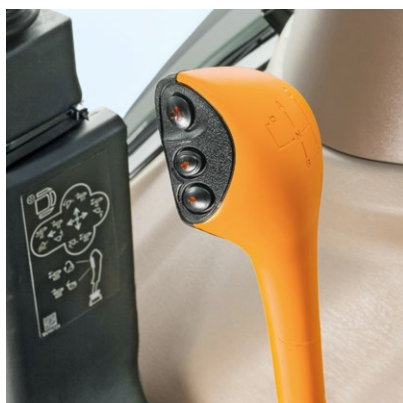

„POWRQUAD™ PLUS“

Idealus pasirinkimas ritinių rišimui, darbui su krautuvu žemės dirbimui ir transportavimo darbams - „PowrQuad™ Plus“ vieno diapazono perjungimo svirtis su 16 važiavimo į priekį ir 16 važiavimo atgal greičiais yra viskas, ko Jums reikia (16F/16R). Perjunkite pavaras vienu mygtuko paspaudimu be sankabos.



POWRREVERSER™

Tenka dažnai keisti važiavimo kryptį, pvz., dirbant krautuvu? Jums tikrai patiks praktiškoji „PowrReverser™“. Atliekant paprastas užduotis, kai nereikia dažnai perjunginėti pavarų, Jums puikiai pasitarnaus „PowrReverser™“ transmisijos valdymas dvejomis svirtimis!

TIESIOG PERVEŽKITE

FRONTALINIAI KRAUTUVAI

„John Deere“ frontaliniai krautuvai yra puiki pora Jūsų 5M traktoriui. Šie tvirti krautuvai pagaminti iš tų pačių medžiagų kaip 5M traktoriai. Su jais be vargo įveiksite staigius posūkius ir nuvešite didelį kiekį pašaro alkanoms karvėms. Dėl žemesnio gaubto ir paprastesnės sijos konstrukcijos visuomet aiškiai matysite Jus supančią aplinką. Raskite Jūsų darbams tinkamiausią krautuvą.



M SERIJOS KRAUTUVAI

Universalūs ir ekonomiškai M serijos krautuvai idealiai tinka visiems standartiniams frontaliųjų krautuvų darbams, tokiems kaip ritinių pervežimas, gyvulių šėrimas, padėklų perkėlimas.



R SERIJOS KRAUTUVAI

Jei jums reikia papildomos keliamosios galios, atlikti ypač sunkius darbus, tokius kaip medienos ruošimas ar žemės kasimas, arba jei norite dar geresnio matomumo, komforto ir našumo, jums geriausiai tiks R serijos krautuvai.



TRAKTORIAUS IR KRAUTUVO SUDERINAMUMAS

5M serijos traktoriams galima rinktis iš dviejų M ir R serijos krautuvų modelių.

	543M	603M	543R	543R	603R	603R
	MSL	MSL	NSL	MSL	NSL	MSL
Keliamoji galia visiškai ištiesus, matuojama 800 mm už sukimosi taško, kg	1451	1633	1335	1712	1489	1808



SPRAGTELKITE IR VAŽIUOKITE

Prijungti frontalinį krautuvą dar niekada nebuvo taip greitai, saugu ir patogiu kaip su integruota savaimė išsilyginančia automatinio fiksatoriaus sistema. Atjungimo procesas toks pat nesudėtingas.

VALDYMO SVIRTIS SU PAVARŲ PERJUNGIMO MYGTUKAIS

Pats patogiausias būdas valdyti frontalinį krautuvą: tiesiog perjunkite „PowerShift™“ pavaras valdymo svirtimi.

PUIKUS MATOMUMAS

Mūsų krautuvai sukurti taip, kad prijungti padargai neužstotų jums vaizdo ir galėtumėte stebėti krautuvą darbo metu.

DIRBKITE BET KUR

Su vos 4 metrų apsisukimo spinduliu Jūsų 5M atliks darbus net ankščiauiose erdvėse.

ATEITIS PRIKLAUSO JUMS

IŠMANŪS ŪKININKAVIMO SPRENDIMAI

Pasirūpinkite savo verslo ateitimi įsigydami traktorių, kuris išlaikys aukštą perpardavimo vertę ilgus metus. Su 5M galėsite naudotis moderniausiomis tiksliosios žemdirbystės technologijomis, tokiomis kaip „AutoTrac™“, bei laiką taupančiomis ISOBUS dokumentavimo funkcijomis.

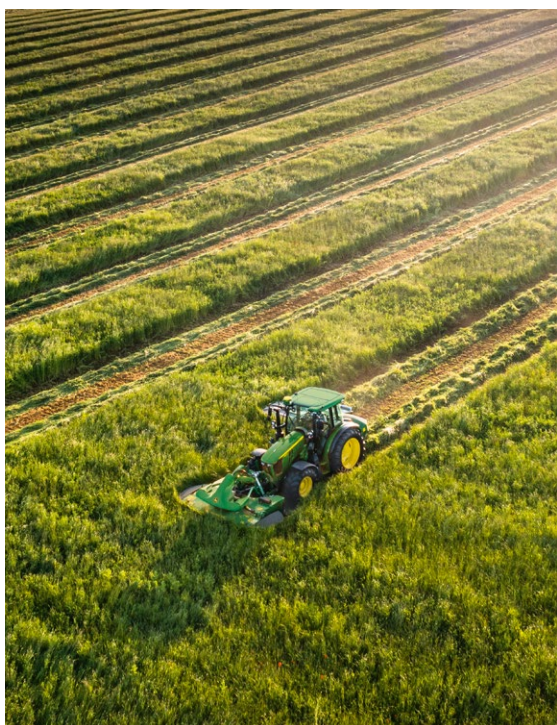

TIKSLUMAS APSIMOKA

Su integruota „AutoTrac™“ automatinio vairavimo sistema padidinsite savo produktyvumą. Jūsų taip pat laukia mažesni eksploatacavimo kaštai, didesnis darbo našumas ir operatoriaus komfortas už labai patrauklią kainą. Valdymo skydelyje integruota „AutoTrac™“ sistema komplektuojama su pripažinimo sulaukusiu „StarFire™“ imtuvu, įskaitant mūsų SF1 korekcijos signalą su 15 cm tikslumu. Ši sistema užtikrina tikslų važiavimą tiesia linija. Sistemoje galite išsaugoti iki 10 A-B linijų.



Integruota „AutoTrac™“ sistema atvaizduojama prietaisų skydelio ekrane



GAUKITE DAUGIAU: AUTOTRAC™ COMPLETE

Norite atsinaujinti? Rinkitės „AutoTrac™ Complete.“ Su šia išplėstine parinktimi gausite visus moderniausias „John Deere“ automatinio vairavimo sprendimus. Be funkcijų, įeinančių į integruotą versiją, „AutoTrac™ complete“ taip pat turi papildomą G5™ ekraną ir palaiko lenktas ir apskritimo formos vairavimo linijas, taip pat automatinio vairavimo linijų valdymą per „John Deere Operations Center™“ bei gausybę kitų funkcijų, kurios padės suprastinti procesus*.

DARBAS BE PRASTOVŲ

Anksčiau tik didesniuose traktoriuose naudota „Expert Alerts“ technologija leis Jūsų „John Deere“ atstovui nustatyti potencialias 5M technines problemas ir jas išspręsti iki joms tampa gedimais.

DARBO BE PRASTOVŲ FORMULĖ

„John Deere Connected Support™“ - tai sujungtos mašinos, novatoriški įrankiai ir proaktyvi vietinio atstovo pagalba, kuri leis užtikrinti Jūsų mašinos darbą maksimaliu pajėgumu.



RYŠYS



**NUOTOLINĖS
PAGALBOS ĮRANKIAI**



**PROAKTYVI
ATSTOVYBĖS
PAGALBA**



**MAKSIMALUS DARBAS
BE PRASTOVŲ IR
NAŠUMAS**

*Mašina privalo turėti G5™, 5 kartos ar universalų valdymo pultą (su bent SU20-3 programine įranga), „StarFire™“ 3000/6000/7000 imtuvą, aktyvią „JDLink™ Connect“ licenciją ir „John Deere Operations Center™“ paskyrą. Jei jūsų mašinoje dar nėra MTG 4G modulinio telematinio tinklų sistemoje, turėsite jį įdiegti.

NAŠUMAS IR LANKSTUMAS

HIDRAULIKA, PRIKABINIMO ĮTAISAI, GTV

Galingas siurblys generuoja galią, kurios pakanka trimis viduriniams hidrauliniams valdikliams ir galiniams vožtuvams. Prikabinkite bet kokį jūsų darbams reikalingą padargą. Susidoros net su pačiais sunkiausiais padargais: itin tvirto 5M galinio prikabinimo įtaiso maksimali keliamoji galia ties kabliais siekia 5 677 kg su „PowrQuad™“ transmisija. Su 5M bet kokius svorius kelsite lengvai.



MAŽAS POKYTIS - DIDELĖ NAUDA

Lengvesnio darbo paslaptis slypi smulkmenose. Štai kodėl galinio prikabinimo įtaiso ir GTV jungiklius įtaisėme ant galinio sparno. Ten juos patogiau pasiekti, be to, jie turi apsaugą nuo neleistino naudojimo.



Pasirinktinai komplektuojami 2 linijų hidrauliniai priekabos stabdžiai suteikia galimybę važiuoti iki 40 km/val. greičiu – pagal naujus reikalavimus.

PASIRUOŠĘS VISKAM

Hidraulinių išvadų bloke gali būti iki 3 galinių hidraulinių jungčių. Jį rasite patogioje pasiekti vietoje - tarp galinio prikabinimo įtaiso strypų. 5M turi tvirtą galinį prikabinimo įtaisą, kurio maksimali keliamoji galia ties kabliais siekia iki 4 326 kg, naudojant „PowrReverser™“, ir 5 677 kg, naudojant „PowrQuad™“.



BE JOKIŲ RIBŲ

Su integruotu priekiniu prikabinimo įtaisu 5M traktoriai yra dar universalesni, o papildomas 1 000 sūk./min. priekinis GTV leidžia dirbti su dar didesniais svoriais.

GERESNĖ PRIEIGA

LENGVA PRIEŽIŪRA

Ar matėte, kaip per F1 varžybas serviso komanda vos per kelias sekundes atlieka visus būtinus remonto ir priežiūros darbus, prieš bolidui grįžtant atgal į lenktynes? Būtent tuo vadovaudamiesi suplanavome Jūsų 5M traktoriaus techninės priežiūros procedūras.

Patogiai pasiekiami techninės priežiūros taškai net su sumontuotu krautuvu.



Visi techninės priežiūros taškai lengvai pasiekiami nuo žemės, visose skysčių talpose sumontavome lygio patikros langelius ir pasirūpinome, kad galėtumėte patikrinti ir pakeisti variklio oro, kabinos šviežio oro ir recirkuliacijos filtrus be įrankių. Visur, kur tik įmanoma, sumontavome techninės priežiūros nereikalaujančias įvoves, guolius ir velenus. Mes Jums pažadame, kad visos dienos metu daugiau laiko praleisite laukuose, o ne sustojimuose dėl traktoriaus patikros.

„POWERGARD™“

BŪSENA: APSAUGOTA



Kai techniką apsaugote „PowerGard™ Protection Plus“ sutartimi¹, užtikrinamas ilgesnis mašinos veikimas be prastovų, o Jūs pastoviai dirbate didžiausiu našumu, ko ir reikia, kad verslas klestėtų.

„PowerGard™ Protection“ planas¹ apima galios perdavimo į žemę komponentus. „PowerGard™ Protection Plus“ planas apima papildomus variklio komponentus, elektros sistemą, hidraulinę sistemą ir operatoriaus valdymo stotį.

Pasirašę „PowerGard™“ sutartį, apsaugosite nuo netikėtų remonto išlaidų ir užsitikrinsite nuolatinę techninę priežiūrą su originaliomis dalimis. Kiekvienu iš trijų fiksuotos kainos paketų padengiama dar daugiau išlaidų, kad būtų palaikomas didžiausias jūsų agregato našumas ir darbas be prastovų.

**IKI
5 METŲ / 5 000 VALANDŲ**

100 %

**REMONTO
KAINŲ
KONTROLĖ**

0 %

**REMONTO
KAINŲ
INFLIACIJA**

DIDESNĖ

**PERPARDAVIMO
VERTĖ**

**DARBAS BE
PRASTOVŲ**

LAUKUOSE

¹Tik programoje dalyvaujančiose atstovybėse. Reikalingas techninės priežiūros planas.

SPECIFIKACIJOS

	5075M	5095M	5105M	5120M	5130M
VARIKLIO SAVYBĖS					
Vardinė galia (97/68/EB), AG (kW)	75 (55)	95 (69)	105 (77)	120 (88)	130 (95)
Didžiausia galia (97/68/EB), AG (kW)	75 (55)	100 (74)	110 (81)	125 (92)	135 (99)
Sukimo momento atsarga, procentai	27	30			
Didžiausias sukimo momentas, Nm (esant 1600 suk./min. variklio greičiui)	304	396	437	500	541
Vardinis greitis (sūk./min.)	2 200				
Gamintojas	„John Deere Power Systems“				
Tipas	PowerTech™ E	PowerTech™ PWS			
Papildomas išmetamųjų dujų apdorojimas	EGR, DOC ir DPF sistemos	EGR – DOC – DPF – SCR			
Įsiurbimas	Turbininis kompresorius su slėgio reguliavimo vožtuvu				
Cilindrai (darbinis tūris)	3 / 2,9 l	4 / 4,5 l			
Vožtuvų skaičius vienam cilindriui	2	4			
Techninės priežiūros intervalai (val.)	500 val.				
TRANSMISIJA					
POWRREVERSER™					
16/16 – 2,0 - 40 km/val.	■	■	■	■	–
POWRREVERSER™ HILO					
32/16 – 2,0 - 40 km/val.	■	■	■	■	–
Lėtinančios pavaros parinktis, min. greitis: 0,3 km/val.	■	■	■	■	–
POWRQUAD PLUS™					
16/16 – 2,0 - 40 km/val.	–	■	■	■	■
Lėtinančios pavaros parinktis, min. greitis: 0,3 km/val.	–	■	■	■	■
POWR8™					
32/16 – 2,0 - 40 km/val. ECOSHIFT	–	■	■	■	■
Lėtinančios pavaros parinktis, min. greitis: 0,3 km/val.	–	■	■	■	■
AŠYS					
Priekinė ašis	Mechaninė priekinio tilto pavara				
Priekinės ašies diferencialo užraktas	Riboto slydimo diferencialo užraktas				
Galinė ašis	Ašis su jungėmis				
Diferencialo užraktas – galinė ašis	Valdoma elektrohidraulinio būdu				
HIDRAULINĖ SISTEMA					
Tipas	Atvirojo centro				
Vairavimo sistemos siurblio našumas (l/min.)	24				
Standartinio siurblio vardinis našumas (l/min.)	70	70 (PowrReverser™) / 73 (PowrQuad™/Powr8™)			73
Hidrauliniai išvadai	Iki 3 galinių ir 3 vidurinių, mechaniniai				
GALINIS TRITAŠKIS PRIKABINIMO ĮTAISAS					
Kategorija	II kat.				
Mechaninis prikabinimo įtaiso valdymas (tik su „PowrReverser“)	■	■	■	■	–
MHC Didžiausia keliamoji galia ties kabliais, kg (standartinė / pasirenkama kompl.)	3 236 / 4 109				–
MHC Keliamoji galia visame kėlimo intervale (OECD 610 mm), kg (standartinė / pasirenkama)	2 565 / 2 223				–
Elektroninis prikabinimo įtaiso valdymas	■	■	■	■	■
EHC Didžiausia keliamoji galia ties kabliais, kg (standartinė / pasirenkama)	3 704 / 4 326	3 704 / 4 326 (PowrReverser™) - 5 045 / 5 677 (PowrQuad™/Powr8™)			5 045 / 5 677
EHC Keliamoji galia visame kėlimo intervale (OECD 610 mm), kg (standartinė / pasirenkama)	2 340 / 2 701	2 340 / 2 701 (PowrReverser™) - 3 164 / 3 569 (PowrQuad™/Powr8™)			3 164 / 3 569
PRIEKINIS TRITAŠKIS PRIKABINIMO ĮTAISAS (PASIRENKAMAS)					
Tipas	Priekinis sukabinimo mechanizmas, valdomas galiniu SCV				
Kategorija	II kat.				
Didžiausia keliamoji galia ties kabliais, kg	2 875				
Keliamoji galia visame kėlimo intervale ties kabliais, kg	1 440				

	5075M	5095M	5105M	5120M	5130M
GALINIS GTV					
Tipas	Įjungiamą elektrohidraulinį būdą				
Standartinis	540 / 540E (tik su „PowrReverser™“) ar 540 / 540E / 1000				540 / 540E / 1000
PRIEKINIS GTV (PASIRENKAMAS)					
Tipas (tik kabina)	Įjungiamą elektrohidraulinį būdą				
Variškio sukčių skaičius, esant vardiniam GTV greičiui (1000), suk./min.	2 000				
OPERATORIAUS VIETA					
Atvira operatoriaus vieta	–	Tik „PowrReverser“			–
Kabina	Oro kondicionierius standartinėje komplektacijoje				
Vairuotojo sėdynė	Mechaninė arba su pneumatine amortizacija				
Keleivio sėdynė	Standartinėje komplektacijoje (tik su kabina)				
Monitorius	Analoginis	Analoginis (PowrReverser™) / PDU+ integruota prietaisų skydelyje (PowrQuad™/Powr8™)			PDU+
Priekiniai vir galiniai darbiniai žibintai	4 priekyje / 4 gale (2 pasirenkami šoniniai)				
LED žibintai ir prožektoriai	Pasirenkamoji įranga				
LED švyturėlis	Pasirenkamoji įranga				
Panoramasis stogas	Pasirenkamoji įranga				
ĮVAIRŪS PRIEDAI					
JDLINK™ modemas	Standartinėje komplektacijoje				
Parengta naudoti „AutoTrac™“	–	Pasirenkama (tik su PowrQuad™/Powr8™)			
ISOBUS padargų jungtis	–	Pasirenkama (tik su PowrQuad™/Powr8™)			
Hidraulinė priekabos stabdžių sistema, 2 kontūrų	Pasirenkamoji įranga				
Pneumatinė priekabos stabdžių sistema, 2 kontūrų	Pasirenkama (tik su kabina)				
TALPYKLOS					
Degalų bako talpa (l)	191 (kabina)	143 (atvira kabina), 159 (kabina)			159 (kabina)
Dyzelino priedo bako talpa (l)	–	12			
MATMENYS					
Važiuklės bazė (mm)	2 350				
Priekinė tarpvėžė (mm)	1 451-2 005				
Galinė tarpvėžė (mm)	1 660-1 907				
Apsisukimo spindulys be stabdžių (m)	4,1				
Min. visas plotis (mm)	1 880				
Priekinė prošvaisa (mm)	435				
Bendras aukštis su kabina, mm	2 640				
Bendras aukštis su nulenkto apsauginiu rėmu (mm)	–	2 030			–
Mažiausias gabenimo svoris, kg	4 175 (kabina)	3 975 (OOS), 4 175 (kabina), 4 400 (PowrQuad™/Powr8™)			4 400
Didžiausia leidžiama bendroji masė, kg	7 500	7 500 (PowrReverser™) / 8 200 (PowrQuad™/Powr8™)			8 200
PADANGŲ DYDŽIAI					
Priekinės padangos, didžiausias galimas dydis (skersmuo, cm)	480/65R24 (126)				
Galinės padangos, didžiausias galimas dydis (skersmuo, cm)	540/65R38 (168)				

KRAUTUVO SPECIFIKACIJOS

5M				5075/5095/5105/5120/5130M	
KRAUTUVO MODELIS				543M	603M
IŠLYGINIMO SISTEMA				MSL	MSL
Priekinės padangos				575/13,6R24	
Galinės padangos				750/16,9R34	
Ratų bazė		(WB)	mm	2 350	
Siurblio našumas			l/min.	19 / 70	
Vardinis slėgis			psi (barais)	2 900 / 200	
KRAUTUVAS					
Kaušas				1850 standartinis kaušas	
Kaušo svoris			kg	216	216
Keliamoji galia Maksimaliame aukštyje	Matuota sukimosi taške	(U)	kg	1372	1501
	800 mm iki sukimosi taško	(V)	kg	1451	1633
Keliamoji galia 1,5 m aukštyje	Matuota sukimosi taške	(W)	kg	1509	1693
	800 mm iki sukimosi taško	(X)	kg	1439	1620
Strėlės plėšiamoji galia	Matuota sukimosi taške	(Y)	kg	1723	1927
	800 mm iki sukimosi taško	(Z)	kg	1460	1690
Kaušas atvertimo jėga	Maksimaliame aukštyje	(VV)	kg	1564	1734
	1,5 m kėlimo aukštyje	(XX)	kg	2 739	2 903
	Žemės lygyje	(ZZ)	kg	2 732	2 977
Maksimalus kėlimo aukštis		(A)	mm	3 680	3 753
Prošvaisa	Maksimaliame aukštyje (kaušo lygyje)	(B)	mm	3 417	3 490
	Maksimaliame aukštyje (kaušas išverstas)	(C)	mm	2 647	2 722
Bendras ilgis		(WB+F)	mm	4 739	5 070
Kasimo gylis		(H)	mm	-75	-235
Siekis	Maksimaliame aukštyje	(D)	mm	651	995
	Ant žemės (kaušo lygyje)	(F)	mm	2 489	2 770
Kaušo kampas	Išvertimo kampas maksimaliame aukštyje	(E)	laipsniais	-60	-60
	Atvertimas ant žemės	(G)	laipsniais	48	49
	Išvertimo kampas ant žemės		laipsniais	-98	-98
Ciklo laikas 2200 sūkių per minutę	Krautuvo pakėlimas		sek.	6,0	3,8
	Krautuvo nuleidimas		sek.	4,4	2,5
	Kaušo išvertimas		sek.	6,0	3,5
	Kaušo atvertimas		sek.	7,5	4,2

Vertės gali skirtis priklausomai nuo traktoriaus ir krautuvo konfigūracijos.



Amerikos žemės ūkio ir biologijos inžinierių asociacija – tai šviečiamoji ir mokslinė organizacija, kurios tikslas yra tobulinti žemės ūkio, maisto ir biologinių sistemų pramonei skirtą įrangą. Įkurta 1907 m., būstinė – Sent Džozefe (Mičigane). Vienija 8 000 narių iš 100 šalių.

5075/5095/5105/5120/5130M

	543R		603R	
	NSL	MSL	NSL	MSL
				575/13,6R24
				750/16,9R34
(WB)				2 350
				19 / 70
				2 900 / 200
	1850 sutvirtintas			
	272	272	272	272
(U)	2 060	1 696	2 168	1 795
(V)	1 335	1 712	1 489	1 808
(W)	2 210	2 085	2 388	2 213
(X)	1 652	1 943	1 832	2 077
(Y)	1 927	1 927	1 927	1 927
(Z)	1 615	2 094	1 896	2 250
(VV)	1 649	1 701	2 331	2 398
(XX)	2 711	2 731	4 043	3 860
(ZZ)	2 565	2 571	4 190	3 840
(A)	3 680	3 681	3 760	3 762
(B)	3 440	3 442	3 520	3 522
(C)	2 676	2 678	2 750	2 751
(WB+F)	4 651	4 650	4 988	4 988
(H)	-104	-101	-228	-227
(D)	798	795	1 070	1 069
(F)	2 351	2 350	2 688	2 688
(E)	-58	-58	-58	-54
(G)	47	47	47	52
	-151	-100	-100	-99
	4,4	4,0	4,0	4,7
	3,3	2,9	2,9	3,5
	3,3	2,2	2,2	3,0
	2,2	2,2	2,2	3,0

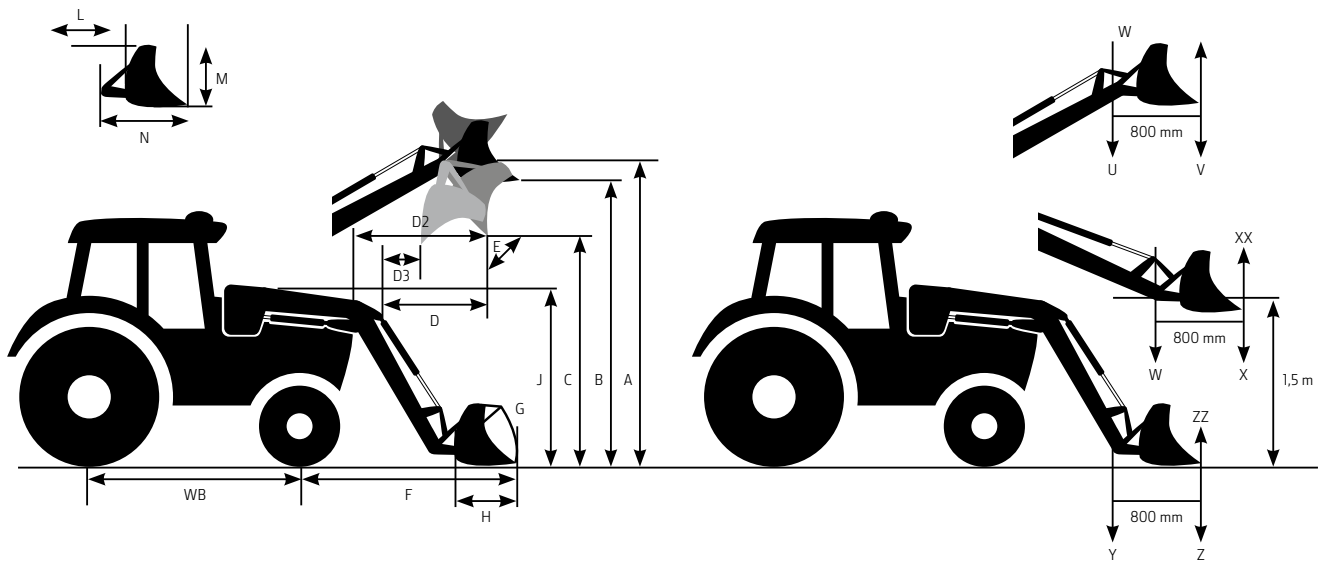

NOTHING RUNS LIKE A DEERE™

Jei jums reikia patarimo, pagalbos sprendžiant iškilusią problemą ar tam tikros detalės – kreipkitės, mes visada šalia. Mes saugojame jus įvairiais „PowerGard™“ apsaugos planais, kad jūsų traktorius veiktų puikiai, o eksploatacinės išlaidos atitiktų jūsų biudžetą.



48 - 2910



UAB „DOJUS agro“
Prekybos ir aptarnavimo centras
Juodonių k., Babtų sen., LT-54336 Kauno r. sav.
Tel. 8~37 750 260, faks. 8~37 750 261
www.dojusagro.lt www.johndeere.lt
info@dojusagro.lt

Ši informacija surinkta platinti po visą pasaulį. Nors yra pateikiama bendra informacija, paveikslėliai ir apibūdinimai, kai kurios iliustracijos ir tekstai gali būti susiję su finansais, kreditais, draudimais ir produktais, kurie gali būti neprieinami kai kuriuose regionuose. Noredami gauti išsamesnės informacijos, kreipkitės į jūsų vietinį atstovą. Kompanija „John Deere“ pasilieka teisę keisti šiame vadove aprašytas produktų specifikacijas ir dizainą, be išankstinio perspėjimo. Žalios ir geltonos spalvų schema, šliuojantį elnią vaizduojantis logotipas ir JOHN DEERE žodinis ženklas yra patentuoti Deere & Company prekiniai ženklai.