

# SPORTO AIKŠTYNŲ VEJOS PRIEŽIŪROS TECHNIKA



**JOHN DEERE**

NOTHING RUNS LIKE A DEERE

# SUKURTA JŪSŲ TIKSLAMS

## ĮRANGA SRITIES SPECIALISTAMS

Realizuokite savo vizijas su mūsų didelio našumo komercinėmis vejapjovėmis, tvirtais universaliais traktoriais ir „Gator“ visureigiais. Projektuojame mašinas, kad jos atitiktų pačius reikliausius našumo, komforto ir patikimumo standartus. Tuomet komplektuojame jas pačiomis pažangiausiomis ir laiką taupančiomis technologijomis. Tad dirbsite dar greičiau, pelningiau ir tiksliau.



## TURINYS

Darbas atliktas puikiai .....	6
Visapusė pagalba .....	8
Integruotas ryšys .....	12
John Deere Operations Center™ .....	14
Švari technologija.....	15

## NULINIO APSISUKIMO VEJAPJOVĖS

Benzininė „ZTrak™“ Z740R .....	18
Benzininė „ZTrak™“ Z950R .....	20
Dyzelinės „ZTrak™“ vejapjovės Z994R ir Z997R .....	22
MICHELIN® X® TWEEL® beorės radialinės padangos .....	26
Pasirenkama įranga .....	28

## PRIEKINĖS ROTACINĖS VEJAPJOVĖS

„TerrainCut™“ 1500 serija .....	32
---------------------------------	----

## DIDELIŲ PLOTŲ ROTACINĖS VEJAPJOVĖS

TerrainCut™ 1600 Turbo .....	40
------------------------------	----

## DYZELINIAI VEJOS TRAKTORIUKAI

X940 serija .....	44
X950R .....	48
Padargai .....	52

## SPORTO AIKŠTYNŲ TECHNIKA

Stumiamosios cilindrinės vejapjovės .....	56
2653B ir 7200A .....	58
6000A serija .....	60
9009A aukštos žolės vejapjovė „TerrainCut™“ .....	64
Darbas, transportavimas, atnaujinimas, priežiūra .....	66

## KOMPAKTIŠKI UNIVERSALIEJI TRAKTORIAI

1R, 2R ir 3R serijos .....	70
----------------------------	----

<b>SPECIFIKACIJOS</b> .....	72
-----------------------------	----



# GOLFO IR SPORTO AIKŠTYNŲ VEJOS TECHNIKA

IŠSKIRTINIS NAŠUMAS  
KIEKVIENOJE SRITYJE

Kuo geresnis darbas, tuo geresnis ir rezultatas. Koks bebūtų iššūkis ar sporto šaka, „John Deere“ sporto aikštynų vejų technika visada užtikrins aukštą kokybę, kurios reikia profesionalams ir kuri patinka žiūrovams.





# WORK DONE WELL.

## »DARBAS ATLIKTAS PUIKIAI«

Kasdien darbui atiduodate visas savo jėgas. Kaip tikras vejos priežiūros ir želdinimo specialistas, dedate visas pastangas, kad pasiektumėte geriausių įmanomų rezultatų. Ne todėl, kad to tikisi klientas ar jūsų įmonė. O todėl, kad sau keliate pačius aukščiausius standartus.

Dėl savo dėmesio detalėms ir kokybei vertinate gerus įrankius ir juos tinkamai prižiūrite. Kaip ir bet kuris geras meistras, Jūs žinote, kad tik kokybė lemia kokybę.

Štai kodėl Jūs ir „John Deere“ esate puikus duetas. Savo įrenginių kokybe didžiuojamės lygiai taip pat, kaip žmonėmis, kurie juos naudoja visame pasaulyje. Tokie profesionalai kaip jūs, suprantantys, ką reiškia puikiai atlikti darbą.



# VISAPUSĖ PAGALBA

Jūsų „John Deere“ atstovas jums gali ne tik patarti, bet ir atlikti techninės priežiūros bei remonto darbus – padaryti viską, kad technika, į kurią investavote, veiktų sklandžiai. Susiraskite artimiausią „John Deere“ atstovybę jau šiandien, apsilankę svetainėje [dealerlocator.deere.com](http://dealerlocator.deere.com)



## PASAULINĖ BENDRUOMENĖ

Vietinės „John Deere“ įgaliotosios atstovybės darbuotojai visada pasirengę jums padėti. Galite mumis pasitikėti. Šie darbuotojai yra „John Deere“ bendruomenės dalis, todėl naudodamiesi jų paslaugomis gaunate patikimos pasaulinės įmonės teikiamą naudą ir patirtį.



**JOHN DEERE**  
FINANCIAL

## PRITAIKYTI FINANSINIAI SPRENDIMAI

„John Deere Financial“ padeda klientams auginti verslus daugiau nei 150 metų. Suprasdami rinką ir problemas, su kuriomis jums tenka susidurti, siūlome konkurencingas ir pritaikytas finansavimo sąlygas svarbiai technikai įsigyti.

„John Deere“ atstovybės specialistai padės išsirinkti jums tinkamiausią finansavimo būdą. Užsukite konsultacijai.







Jūsų „John Deere“ atstovas yra puikiai parengtas profesionalas, galintis suteikti išsamią informaciją apie bet kokį mūsų gaminį.

# POWERGARD™

## BŪSENA: APSAUGOTA

Kai techniką apsaugote „PowerGard™ Protection“ sutartimi\*, užtikrinamas ilgesnis mašinos veikimas be prastovų, o jūs pastoviai dirbate didžiausiu našumu, ko ir reikia, kad verslas klestėtų.



Pasirašę „PowerGard™“ sutartį, apsaugosite nuo netikėtų remonto išlaidų ir užsitikrinsite nuolatinę techninę priežiūrą bei originalias detales. Kiekvienu iš trijų fiksuotos kainos paketų padengiama dar daugiau išlaidų, kad būtų palaikomas didžiausias jūsų agregato našumas ir darbas be prastovų.

### POWERGARD™ PROTECTION PLANAS

Prevencinė techninė priežiūra pagal gamintojų rekomenduojamus intervalus yra būtina, norint palaikyti gerą technikos darbinę būklę.\*

### POWERGARD™ PROTECTION

Pagrindiniu apsaugos paketu padengiamos išlaidos nenumatytiems atvejams, kurie gali baigtis brangiu remontu, ir transmisijos komponentų išlaidos.

### POWERGARD™ PROTECTION PLUS

Visiška apsauga – visiška ramybė, o ją gausite su šiuo planu, kuriuo padengiamos visų komponentų, įtrauktų į „PowerGard™ Protection“ planą, bei elektros, aušinimo, hidraulikos sistemos dalių ir kitos išlaidos.

### FINANSAVIMAS

Įtraukite „PowerGard™ Protection“ sutartis į savo finansavimo pasiūlymą ir džiaukitės konkurencingomis kainomis ir lanksčiu mokėjimo grafiku.\*\*

\*Tik programoje dalyvaujančiose atstovybėse. „PowerGard™ Protection“ planui reikalingas techninės priežiūros planas.

\*\*Tik programoje dalyvaujančiose atstovybėse.

# EXPERT CHECK

## JOKIŲ SPĖLIOJIMŲ – TIK FAKTAI

Ar kada norėjote peršviesti savo techniką ir apžiūrėti ją iš vidaus? „Expert Check“ yra tai, ko Jums reikia: išsami visų pagrindinių komponentų (įskaitant jutiklius, elektroniką ir programinę įrangą) diagnostika, pasitelkiant naujausią praktiniais tyrimais patvirtintą kontrolinį sąrašą ir tik „John Deere“ atstovybių turimus įrankius. Rezultatas – išsami ataskaita, kurioje tiksliai nurodoma jūsų technikos būklė bei ką ir kada reikia padaryti.

## AIŠKIOS KAINOS

Remdamiesi šia ataskaita, galėsite mums tiksliai nurodyti, kokius darbus atlikti. Dėl aiškios kainodaros, bendrų detalių ir darbo įkainių, užsisakius „Expert Check“ nereikia spėlioti, kiek kainuos remontas ar techninė priežiūra.

## ORIGINALIOS „JOHN DEERE“ DETALĖS

Ilgainiui, netgi „John Deere“ technikai reikia remonto. Tai dienai atėjus, jūsų prekybos atstovas imsis visų reikiamų priemonių, kad galėtumėte kuo greičiau tęsti darbus. Turėdamas modernias dirbtuves ir puikiai apmokytus darbuotojus atstovybės gali suteikti profesionalią pagalbą, nes visas naujoves jos sužino tiesiai iš gamyklos. Jei reikalingi smulkūs remonto darbai, kuriuos norėtumėte atlikti patys, atstovybė gali per naktį pristatyti viską, kas reikalinga, – netgi senesniems modeliams.





# INTEGRUOTAS RYŠYS

Susiejus „John Deere“ vejpajoves ir traktorius, Jūsų darbas pakils į naujas aukštumas. Patirsite mažiau prastovų. Pagerės operatorių darbas. Ir padidės našumas. Ir, žinoma, pelningumas.



## „JOHN DEERE JDLINK™“ TELEMATIKOS SISTEMA

Ryšio sprendimai leis realiu laiku gauti svarbius mašinų duomenis. „JDLink™“ yra „John Deere“ ryšio sprendimas, kuris užtikrins automatinį duomenų srautą tarp susietos technikos ir „John Deere Operations Center™“ platformos. Priklausomai nuo mašinos konfigūracijos ir licencijos tipo, taip pat galimas agronominių duomenų bendrinimas.



## RYŠIO SPRENDIMAI KOMERCINĖSE VEJAPJOVĖSE IR SPORTO AIKŠTYNŲ TECHNIKOJE

Susiejamos mašinos ir bendrinami duomenys priklauso nuo modelio. Pateikiame komercinės vejos priežiūros įrangos apžvalgą. Išsamesnės informacijos teiraukitės atstovybėje.



### SPORTO AIKŠTYNŲ TECHNIKA

MODELIS	MAŠINOS VIETA / ANKSTESNĖS VIETOS	VARIKLIO DARBO VALANDOS	„GEOFENCING“ SISTEMA / RIBOS	MACHINE ANALYZER™	DEGALŲ LYGIS	TECHNINĖS PRIEŽIŪROS PLANUOKLĖ	DIAGNOSTINIAI GEDIMŲ KODAI (DTC)	NUOTOLINĖ „SERVICE ADVISOR™“ PASLAUGA
2400 PrecisionCut™	■	■	■	–	–	■	–	–
2550 Precision ir E-Cut™	■	■	■	–	–	■	–	–
2700 E-Cut™	■	■	■	■	■	■	■	■
2750 Precision ir E-Cut™	■	■	■	■	■	■	■	■
2653B PrecisionCut™	■	■	■	–	–	■	–	–
7200A PrecisionCut™	■	■	■	■	■	■	■	■
6080A / 6500A / 6700A PrecisionCut™	■	■	■	■	■	■	■	■
6080A / 6500A E-Cut™	■	■	■	■	■	■	■	■
7500A/8000A E-Cut™	■	■	■	■	■	■	■	■
7500A / 7700A / 8700A PrecisionCut™	■	■	■	■	■	■	■	■
6700A / 7700A E-Cut™	■	■	■	■	■	■	■	■
8900A PrecisionCut™	■	■	■	■	■	■	■	■
7400A TerrainCut™	■	■	■	■	■	■	■	■
8800A TerrainCut™	■	■	■	■	■	■	■	■
9009A TerrainCut™	■	■	■	■	■	■	■	■
ProGator™ 2030A ir ProGator™ 2030A HD200 CE GPS tikslusis purkštuvus	■	■	■	–	–	■	–	–
185 ir 225 elektrinės stumiamosios būgninės vejapjovės	■	■	■	■	–	■	■	■

■ Standartas – Nėra

### KOMERCINĖ PJOVIMO ĮRANGA

MODELIS	MAŠINOS VIETA / ANKSTESNĖS VIETOS	VARIKLIO DARBO VALANDOS	„GEOFENCING“ SISTEMA / RIBOS	MACHINE ANALYZER™	DEGALŲ LYGIS	TECHNINĖS PRIEŽIŪROS PLANUOKLĖ	DIAGNOSTINIAI GEDIMŲ KODAI (DTC)	NUOTOLINĖ „SERVICE ADVISOR™“ PASLAUGA
Z740R	■	■	■	–	–	■	–	–
Z950R	■	■	■	–	–	■	–	–
Z994R	■	■	■	–	–	■	–	–
1550 TerrainCut™ priekinė vejapjovė	■	■	■	–	–	■	–	–
1570/1580/1585 TerrainCut™ priekinė vejapjovė	■	■	■	■	–	■	■	■
1600 Turbo TerrainCut™ didelių plotų vejapjovė	■	■	■	■	–	■	■	■

■ Standartas – Nėra



# JOHN DEERE OPERATIONS CENTER™

„John Deere Operations Center™“ platformoje realiu laiku pateikiami mašinos duomenys bei užtikrinamas sklandus informacijos dalijimasis su Jūsų „John Deere“ partneriu.

Savo „John Deere Operations Center“ paskyroje galėsite realiu laiku peržiūrėti svarbiausius technikos duomenis, tokius kaip variklio darbo valandas, vieta, transportavimo, tuščiosios eigos ir darbo valandos. Pasitelkdami šiuos duomenis, galėsite tiksliau planuoti techninės priežiūros procedūras, sumažinsite prastovas, optimizuosite technikos našumą ir stebėsite savo techniką nuotoliniu būdu – visuomet žinosite, kur ji yra ir kaip sekasi darbai. Ir visa tai – nemokamai!

**DAUGIAU INFORMACIJOS APIE RYŠIO SPRENDIMUS  
IR „JOHN DEERE OPERATIONS CENTER“ RASITE MŪŠŲ  
TIKSLIOJO ŪKININKAVIMO TECHNOLOGIJŲ BROŠIŪROJE.**



# ŠVARI TECHNOLOGIJA

„John Deere“ atitinka aukščiausius aplinkos apsaugos standartus. O tai užtikrina begalę privalumų.



## APLINKOSAUGA

Svarbu ne tik atitikti reglamentams. Naudodami techniką, kurioje įrengti šiuolaikiniai varikliai, Jūs taip pat prisidedate prie aplinkos tausojimo.



## INVESTICIJOS APSAUGA

Investuodami į naujausias technologijas užsitikriname, kad jūsų technika ilgai išlaikys savo vertę.



## NAUDA VERSLUI

Galite nebesijaudinti dėl klientų, kuriems svarbi atitikti naujausiems aplinkosaugos standartams.



## OPTIMALUS SPRENDIMAS

Kurdama ne važiavimui keliais skirtas transporto priemones, „John Deere“ ne tik laikosi emisijai keliamų reikalavimų, bet ir užtikrina gerą variklio darbą bei patikimumą.



## IŠBANDYTA LAUKUOSE

Visa „John Deere“ technika kruopščiai patikrinama ir išbandoma prieš išsiuntimą iš gamyklos.



## VISAPUSĖ PAGALBA

Mūsų atstovybių specialistai, platintojai ir partneriai suteiks jums visapusišką pagalbą.



## EFEKTYVUS DEGALŲ NAUDOJIMAS

Mūsų V etapo reikalavimus atitinkantys varikliai demonstruoja puikią degalų ekonomiją.



## NAŠUMAS

Šie modernūs varikliai užtikrina nepriekaištingą mašinos našumą.



# NULINIO APSIKUKIMO VEJAPJOVĖS

DARBAŲ ATLIKSITE GREIČIAU

Savo „ZTrak™“ nulinio apsisukimo vejapjovės sukūrėme specialiai vejų priežiūros specialistams. Tačiau kiekvieno verslo poreikiai skirtingi, todėl siūlome gausų modelių pasirinkimą.







# BENZININĖ „ZTRAK™“ Z740R

## PRADINIO LYGMENS PROFESIONALUS VEJOS PJOVIMAS

Jei jums reikalinga galinga, komfortiška ir patvari pusiau profesionali vejapjovė, „ZTrak™“ Z740R – puikus pasirinkimas: profesionalios klasės variklis, tvirtas pjovimo agregatas, nuostabios eksploatacinės savybės.

**360°**



### APSIKITE TEN, KUR REIKIA

Kaip ir visos nulinio apsisukimo vejapjovės, Z740R tokios vikrios, kad operatoriai gali apvažiuoti medžius ir kitas kliūtis visiškai nesijaudindami ir nelėtidami greičio.

### NAŠŪS PROFESIONALŪS PJOVIMO AGREGATAI

Dėl gilios pjaunamosios konstrukcijos užtikrinamas sklandus oro srautas, tad didelį nupjautos žolės kiekį galima sutvarkyti greitai ir veiksmingai.



### „MULCHCONTROL™“ PRIEDAS IR MULČIAVIMO RINKINIAI

Mulčiavimas taupo laiką: nebereikia rūpintis nuokarpų šalinimu ir vejos trėšimu.

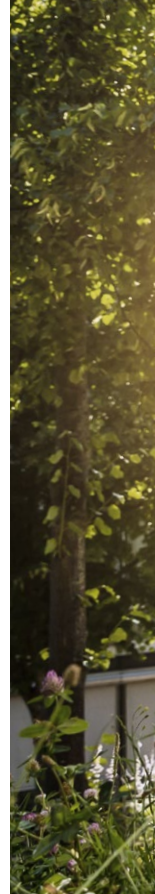



## PATOGI OPERATORIAUS DARBO PLATFORMA

Reguliuojamos patogios judėjimo valdymo svirtys, „ComfortGlide™“ sėdynė, reguliuojamas pakojis – jums neteks palikti savo komforto zonos, o papildomai užsisakę „Tweel“ padangas (tik 137 cm pjaunamosioms), važiuosite dar patogiau.



## Z740R

16,2 kW (21,7 AG), esant 3 100 sūk./min.

Važiavimo į priekį greitis, 13,7 km/val.

### PJOVIMO AGREGATAS

Pjovimo plotis: 122 cm, šoninis išmetimas

Pjovimo plotis: 137 cm, šoninis išmetimas

– Mulčiavimas: pasirenkama (mulčiavimo rinkinys)



## PROFESIONALUS VEJAPJOVIŲ VARIKLIS

Sklandžiai veikiantis galingas „V-Twin“ variklis – našiam darbui ilgą laiką.

# BENZININĖ „ZTRAK™“ Z950R

BENZININĖ VISIŠKAI PROFESIONALI VEJAPJOVĖ

Gerios žinios ieškantiems geriausios nulinio apsisukimo vejapjovės. Jūsų paieškos baigtos. Šis modelis turi viską: didelę galią, komfortą ir puikią pjovimo kokybę.

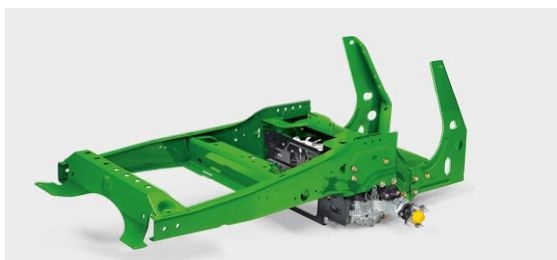

## TVIRTAS RĖMAS

Net itin nelygioje vietovėje šis patvarus rėmas išliks tvirtas kaip uola.



## POREIKIAMS PRITAIKYTA GALIA

Galingas profesionalioms vejapjovėms skirtas variklis užtikrina puikias eksploatacines savybes ir efektyvumą.

## „7-IRON™ PRO“ PJAUNAMOJI SU ŠONINIU IŠMETIMU

Šiuos iš 7 storio klasės plieno presuotus pjovimo įrenginius su šoniniu išmetimu galima naudoti ir mulčiavimui, be to, juos varo velenas, todėl jie tinka intensyviai komerciniam eksploatavimui.





**NESUDĖTINGAS PJOVIMO AUKŠČIO REGULIAVIMAS**

Pjovimo aukštį lengva pakeisti tiesiog pasukant rankenėlę, o transportuojant pakanka pjaunamąją užrakinti – nereikia keisti nustatyto pjovimo aukščio.



**Z950R**

19 kW (25,5 AG), esant 3 250 sūk./min.  
 Važiavimo į priekį greitis, 19,3 km/val.

**PJOVIMO AGREGATAS**

Pjovimo plotis: 137 cm, šoninis išmetimas  
 Pjovimo plotis: 152 cm, šoninis išmetimas arba galinis išmetimas

– Mulčiavimas: pasirenkama (mulčiavimo rinkinys)

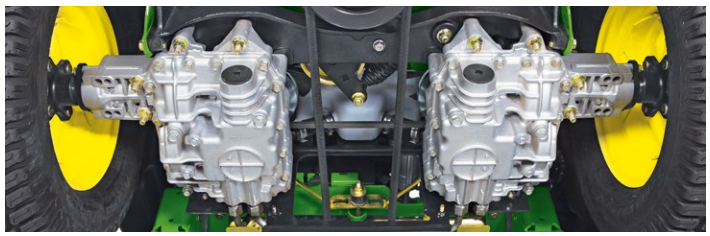

**UNIKALI PAVAROS SISTEMA**

Neįšilęs hidraulinis skystis nukreipiamas į hidraulinį siurblių, kuris ir atlieka didžiausią darbo dalį – dėl to transmisija tarnauja ilgiau.

# DYZELINĖS „ZTRAK™“ VEJAPJOVĖS Z994R IR Z997R

GREITAS IR PROFESIONALUS PJOVIMAS

„John Deere“ nulinio apsisukimo vejapjovėmis darbas atliekamas bent 20 % greičiau, lyginant su stumiamą vejapjove, todėl sutaupote kaskart jas naudodami. Z997R ir Z994R neįtikėtinai manevringos, be to, jos turi galingą dyzelinį variklį, itin galingą pjaunamąją ir išskirtinės kokybės konstrukciją, užtikrinančią daugybę našaus eksploataavimo metų.



## LAIŠVO GRĮŽIMO VOŽTUVAS

Z994R atveju galite rinktis 137 cm su šoniniu išmetimu ir 152 cm su šoniniu arba galiniu išmetimu, o Z997R – 152 cm ir 183 cm su šoniniu ir galiniu išmetimu.

## ĮVEIKITE IR SUNKIAUSIAS UŽDUOTIS

Sudėtingoms situacijoms pritaikyta Z997R išsiskiria stumiamosioms vejapjovėms būdinga galia ir „ZTrak™“ našumu.



### NEPRILYGSTAMA VALDYMO SISTEMA

Z997R modelyje pagrindiniai jungikliai ir valdikliai įrengti dešinės pusės valdymo svirtyje, kaip ir Z950R.



### DAR PATOGIAU

Mažos, bet svarbios smulkmenos – atskirai reguliuojami pakojai suteikia dar daugiau komforto, kurio taip reikia ilgomis darbo dienomis.



### LENGVAS VALDYMAS

Reguliuojamos paminkštintos valdymo svirtys patogiam greičio ir važiavimo krypties valdymui.



## PATOGUS DARBAS

„ComfortGlide™“ sėdynę su papildoma išilgine pakaba galima visiškai reguliuoti, kad visą dieną būtų patogus sėdėti ir užtikrinti produktyvumą. Ji turi porankius, skydelyje reguliuojamą pakabos atsaką ir tris svirtis – vieną išilginiam reguliavimui, vieną stuburo atramai ir vieną sėdynės atlošui kreipti.



## PAPRASTA TECHNINĖ PRIEŽIŪRA

Pagrindiniai variklio komponentai pasiekiami lengvai – vos atidarius gaubtą. Atvertus sėdynę į viršų, galima lengvai pasiekti hidraulinę sistemą (Z997R), o atvertus kojų platformą, pasiekiami pjaunamosios velenai.



### Z994R

18,4 kW (24,7 AG), esant 3 200 suk./min.  
(V etapas)

Važiavimo į priekį greitis, 17 km/val.

#### PJOVIMO AGREGATAS

Pjovimo plotis: 137 cm, šoninis išmetimas

Pjovimo plotis: 152 cm, su šoniniu arba galiniu išmetimu

– Mulčiavimas: pasirenkama (mulčiavimo rinkinys)



### Z997R

27,5 kW (37,4 AG), esant 2 800 suk./min.  
(V etapas)

Važiavimo į priekį greitis, 18,5 km/val.

#### PJOVIMO AGREGATAS

Pjovimo plotis: 152 cm, su šoniniu arba galiniu išmetimu

Pjovimo plotis: 183 cm, su šoniniu arba galiniu išmetimu

– Mulčiavimas: pasirenkama (mulčiavimo rinkinys)





Prieš keletą metų Maurusas savo darbdaviui rekomendavo pereiti prie „John Deere“ ir jis įsitikinęs, kad tai buvo teisingas pasirinkimas. Kaip pasižventęs vejos priežiūros specialistas pietų Vokietijos įmonėje „SCHMIDT WEISSGRÜN GmbH“, jis vertina pastovumą, kurį suteikia jo aštuonių Z997R vejapjovių parkas. „Šie įrenginiai sklandžiai ir nesunkiai įveikia net storesnės žolės plotus, o „John Deere“ aptarnavimas yra aukščiausios klasės,“ - teigia jis. Maurusas artimai bendrauja su vietiniu „John Deere“ prekybos atstovu, kuris jo atsiliepimų ne tik laukia, bet į juos atidžiai įsiklauso. „MICHELIN® X® TWEEL® beorės radialinės padangos yra nuostabus patobulinimas. Jos padidina operatoriaus komfortą ir įrenginio stabilumą įkalnėse,“ - priduria jis.



**„KAI VISĄ DARBO DIENĄ  
TENKA PRALEISTI VEJOS  
TRAKTORIUJE, JUMS  
BŪTINAS KOMFORTAS.“**

MAURUSAS KAYSERIS

**WORK  
DONE WELL.**

»DARBAS ATLIKTAS PUIKIAI«

# TVIRTOS. LYGIOS. PATVARIOS.

## MICHELIN® X® TWEEL® BEORĖS RADIALINĖS PADANGOS

Pamirškite pradurtas padangas ir nevienodą slėgį padangose. Atskirai įsigijamos beorės radialinės padangos MICHELIN® X® TWEEL® yra atsparios aštriems objektams, švelniai pervažiuoja kliūtis ir yra tris kartus ilgaamžiškesnės, nei įprastos padangos.



### LYGUS VAŽIAVIMAS

Beorės radialinės padangos MICHELIN® X® TWEEL® daug geriau sugeria smūgius nei įprastos konfigūracijos ratai ir padangos. Todėl per kliūtis ar bortelius važiuojantys operatoriai jų nelabai pajus.

### PASTOVUS PJOVIMAS

Dėl nevienodo padangų slėgio pjovimo įrenginys gali pakrypti, todėl veja bus pjaunama netolygiai. Naudojant beores radialines padangas MICHELIN® X® TWEEL® to atsitikti negali, todėl jums ir operatoriams dėl to nereikės nerimauti.





## VAŽIUOKITE TIESIAI

Per visą plotį esantys stipiniai iš polidervos deformuojasi, tad jūsų vejos traktorius rieda lyg ant vikšrų! Taip ne tik pagerinamas sukibimas, bet ir tauso jama Jūsų vertinga veja.

## SUMONTUOKITE IR PAMIRŠKITE

Beorės radialinės MICHELIN® X® TWEEL® padangos gali važiuoti per spyglius ar stiklo šukes. Pamirškite brangias pristovas, kai reikia keisti ratą ar remontuoti padangą!

## VAŽIUOKITE LENGVAI

Beorės radialinės MICHELIN® X® TWEEL® padangos tarnauja 3 kartus ilgiau nei tradicinės padangos. Be to, jos yra platesnės, todėl garantuojamas geresnis sukibimas ir mažiau slegiama dirva. „Tweels“ padangas galima įsigyti Z740R modeliui su 137 cm pjaunamąja ir visiems Z950R, Z994R bei Z97R modeliams.

Darbinis sluoksnis

Tarpinis sluoksnis

Darbinis sluoksnis



# PASIRENKAMA ĮRANGA

PRISITAIKANČIOS IR PATIKIMOS



## SHADEPRO™

Stogelis yra priedanga nuo lietaus ir saulės, bet jame esantis ventiliatorius taip pat sukuria malonų vėsaus oro srautą ir apsaugo nuo dulkių ir nuopjovų.

## PRIEKINIŲ ŽIBINTŲ KOMPLEKTAS

Dirbkite nuo aušros iki sutemos.  
O gal ir dar ilgiau.



## DOMKRATAS

Lengvai pasiekite komponentus atlikdami techninę priežiūrą arba keisdami peilius (Z994R, Z950R, Z997R).



**1 | KROVINIŲ DĒTUVĒ**

Z740R, Z950R

**2 | SODO ĪRANKIŲ KOMPLEKTAS**

Z740R, Z950R ir Z994R

**3 | RINKINYS NEŠIOJAMOSIOMS ŽOLIAPJOVĒMS**

Z740R, Z950R ir Z994R

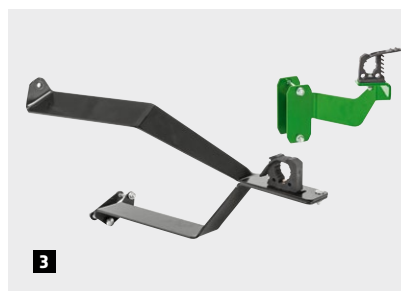
**1****2****3****MULČIAVIMO RINKINYS**

Mulčiavimo komplekts veļapjovēms su šoniniu išmetimu.

**JUOSTŲ FORMAVIMO KOMPLEKTAS**

Kad kiekviena veja atrodytų kaip beisbolo aikštė.



# PRIEKINĖS ROTACINĖS VEJAPJOVĖS

GREITIS, KOKYBĖ IR NAŠUMAS PJAUNANT  
AUKŠTOS ŽOLĖS ZONAS

Mūsų priekinės rotacinės vejapjovės su keturių ratų pavara ir našiais trijų cilindrų dyzelinį varikliais yra pakankamai galingos, kad greitai įveiktų aukštos žolės plotus. 60 litrų degalų bakas leidžia be pertraukų pjauti iki 10 val., todėl greičiau pavargsite jūs, o ne vejapjovė.



# 1500 SERIJA

## PRISITAIKANČIOS IR PATIKIMOS

1500 serijos komercinės priekinės rotacinės vejavėjos „TerrainCut™“ specialiai sukurtos, kad užtikrintų neprikaištingą pjovimo kokybę net dideliu greičiu pjaunant tankią žolę. Šios vejavėjos išsiskiria galingais „7Iron™“ pjovimo agregatais, didelio sukimo momento dyzeliniais varikliais, išskirtine 4 ratų pavara bei operatoriaus sauga ir komfortu.



### DIRBA TAIP PAT STROPIAI, KAIP IR JŪS

Mūsų priekinės rotacinės vejavėjos aušinimo sistema dirba tyliai ir efektyviai, be to, ją paprasta valyti ir prižiūrėti. 60 litrų degalų bakas leidžia be sustojimo pjauti iki dešimties valandų, o skysčiu aušinamas trijų cilindrų tiesioginio įpurškimo dyzelinis variklis užtikrina ekonomišką ir našų pjovimą.

### DIDESNĖ TRAUKA – DIDESNĖ GALIA

Didelis hidrostatinis modulis, didelis radiatoriaus tipo alyvos aušintuvas, alyvoje panardintas diskas ir šlapioji GTV sankaba užtikrina, kad ši transmisija būtų pasiruošusi bet kam. Kelkraščiai, šlaitai ir slidi žolė taip pat nesukels problemų: standartiškai keturių varomųjų ratų sistema komplektuojama su mechanine ašimi ir diferencialiniu užraktu.

### UNIVERSALUMAS

„TerrainCut™“ serija sulaukė pasisekimo profesionalių vejavėjų pasaulyje, tačiau tuo neapsiriboja. Vietoje pjovimo agregato galima sumontuoti 152 cm priekinį verstuvą ar kitus priedus kitiems darbams atlikti.







## INTUIVYVŪS, ERGONOMIŠKI VALDIKLIAI

Centrinis ekranas ir spalvoti valdikliai užtikrina paprastą ir intuityvų valdymą. „Twin Touch™“ transmisijos pedalas atkartoja natūralų jūsų pėdos judėjimą. Tarp standartinių ypatybių yra elektrinis GTV jungiklis, skirtas vejapjovės pjovimo agregatui įjungti, o platformos kairėje – individualūs posūkio stabdžių pedalai.



## PATOGUS VAŽIAVIMAS

Naudodami pakrepiamą vairą ir reguliuojamą sėdynę, operatoriai be vargo ras patogiausią vairavimo padėtį ir išlaikys produktyvumą visą darbo dieną.



## „ZIRON™ PRO“ PJAUNAMOJI SU ŠONINIU IŠMETIMU

Ši pjaunamoji su šoniniu išmetimu yra presuojama iš 7 klasės 4,6 mm plieno, tad be vargo susidoros su sunkiais ir didelės apimties darbais, be to, ja galima ir mulčiuoti. Kairėje pusėje esantis buferis apsaugo pjovimo pusę nuo pažeidimų.



## „FASTBACK™“ PJAUNAMOJI SU GALINIU IŠMETIMU

Šis pjaunamoji su galiniu išmetimu yra presuojama iš 7 klasės 4,6 mm plieno, be to, ja galima ir mulčiuoti. Pjovimo agregatai su galiniu išmetimu puikiai tinka pjauti teritorijoms, kuriose yra žmonių. Buferiai abiejose pjovimo agregato pusėse apsaugo nuo žalos pjovimo metu.

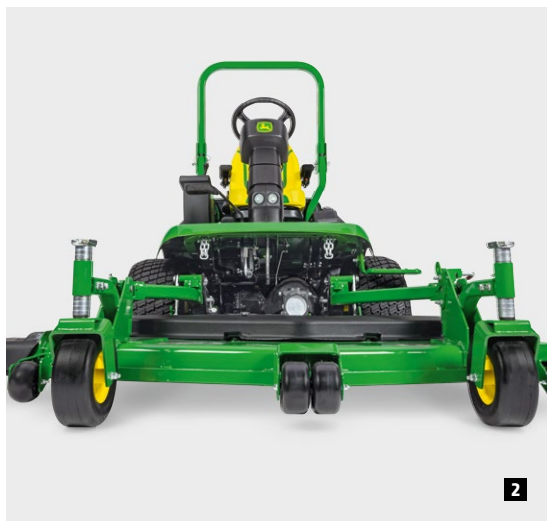

### 1 | LENGVAS PJOVIMO AUKŠČIO REGULIAVIMAS:

Greitai ir paprastai keičiant pjovimo aukštį, taupomas laikas.

### 2 | NESUBLIŪKŠTANČIOS PJOVIMO AGREGATO PADANGOS:

Kam leisti, kad sunkios sąlygos lėtintų darbą? Net pradirtos pusiau pneuminės padangos nesubliušk.

### 3 | LENGVA PRIŽIŪRĖTI:

Dar niekada nebuvo taip paprasta atlikti techninę priežiūrą! Visus kasdienės patikros taškus paprasta rasti ir pasiekti; pjaunamąją galite pasukti, kad išvalytumėte ir pakeistumėte peilius.



## ITIN TVIRTAS RĖMAS

Konstrukcija įtempus paskirsto didesniame plote, taip padidinamas bendras tvirtumas, o komponentus galima montuoti arčiau žemės, todėl užtikrinamas žemas masės centras.

## ILGALAIKIS NAŠUMAS

Su tvirtu „Iron™“ pjovimo agregatu, pagamintu iš presuoto sutvirtinto plieno, 1500 serijos modeliai be vargo atliks didelius sunkius darbus. Pjovimo agregatas turi lygų dugną, todėl sumažinama sankauptų rizika, ir yra gilaus dizaino, užtikrinančio puikų oro srautą. Ilgaamžė hidrostatinė transmisija ir tvirta transmisijos ašis garantuoja maksimalų našumą, sumažina prastovų riziką, taip sutaupydamos laiko ir pinigų.



### 1550

18,4 kW (24,7 AG), esant 3 000 sūk./min.  
(V etapas)

Vienas greičio intervalas



### 1570

27,5 kW (37,4 AG), esant 2 800 sūk./min.  
(V etapas)

Pasirenkamai įsigyjamas GLC1500  
rinktuvas (600 l)

Vienas greičio intervalas

## VISOSE PRIEKINĖSE ROTACINĖSE VEJAPJOVĖSE

– Hidrostatinė 4 ratų pavara

### PJAUNAMŪJŲ VARIANTAI

153 cm arba  
183 cm su šoniniu išmetimu

158 cm ar  
183 cm su šoniniu išmetimu



### 1580

27,5 kW (37,4 AG), esant 2 800 sūk./min.  
(V etapas)

Pasirenkamai įsigyjamas GLC1500 rinktuvas  
(600 l arba 900 l)

Du greičio intervalai



### 1585

27,5 kW (37,4 AG), esant 2 800 sūk./min.  
(V etapas)

ComfortCab

Pasirenkamai įsigyjamas GLC1500 rinktuvas  
(600 l arba 900 l)

Du greičio intervalai

## „COMFORT CAB“, SKIRTA 1585

Kad ir kaip sunkiai dirbtų jūsų mašina, mūsų „Comfort Cab“ kabinoje jausitės komfortiškai. Integruotoje kabinoje gausu modernių funkcijų, kad operatorius galėtų dirbti aukščiausio lygio aplinkoje. Erdvią kabiną gaubia lenktas stiklas, užtikrinantis matomumą 360 laipsnių kampu. O tylą kabinoje garantuoja įvairios priemonės, tokios kaip grindų kilimėliai iš akustinio putplasčio.



### YPATINGOS SAVYBĖS

Kabinoje gausu funkcijų, skirtų palengvinti darbą ir padidinti produktyvumą. Galima pažymėti dviejų greičių priekinio stiklo valytuvą ir ant stogo pritvirtintus priekinius darbinus žibintus, užtikrinančius optimalų matomumą priekyje.



### KLIMATO KONTROLĖS

Mūsų gamykloje sumontuotoje kabinoje jūs dirbsite patogiai bet kokiomis oro sąlygomis. Sandarioje kabinoje yra visiškai integruota šildymo ir oro kondicionavimo sistema, taip pat pneuminė operatoriaus sėdynė su apmušalais, dvigubi priekiniai darbiniai žibintai, dviejų greičių priekinio stiklo valytuvai ir priekiniai bei galiniai įspėjamieji žibintai.

### IŠMANIOJI KONSTRUKCIJA

Nepaisant atliekamos užduoties, operatoriai nekliudomai mato visą vaizdą. Daug erdvės virš galvos, visose keturiose pusėse išlenktas stiklas, todėl operatorius jausis lyg sėdėdamas didelėje kabinoje. Tai padės sumažinti nuovargį ir išlaikyti aukštą produktyvumą.

## GLC1500 ŽOLĖS IR LAPŲ SURINKIMO SISTEMA

Naudodama naują hidraulinį ventiliatorių, užtikrinantį pastovų srautą, surinkimo sistema GLC1500 veiksmingai surenka lapus ir nupjautą žolę. Hidraulinė sistema užtikrina spartų pakėlimą ir nuleidimą, todėl užtikrinamas trumpesnis bunkerio ištuštinimo laikas. Jei reikia didesnės už standartinę 600 l surinkimo talpą, rinkitės 900 l versiją. GLC hidraulinę sistemą taip pat galima naudoti kitiems padargams.



### KOMPAKTIŠKA IR NAŠI

Sumontuotos sistemos plotis neviršija pjovimo agregato pločio. Taip apsaugoma turbina, o mašina tampa manevringesnė dirbant ar transportuojant.

### AUKŠTIS IR SIEKIS

Aukšto iškrovimo versija leidžia rinktuvą ištuštinti tiesiai į aukštus sunkvežimius ir priekabas bei pasižymi puikiu siekiu, padedančiu juos pripildyti lygiai.





# DIDELIŲ PLOTŲ ROTACINĖS VEJAPJOVĖS

BEKOMPROMISIS PRODUKTYVUMAS

Kokybiška mašina yra ta, kuria galite pasikliauti kasdien. Naudodamos itin didelį pjovimo plotį ir didelio sukimo momento dyzelinius variklius, mūsų didelių plotų rotacinės vejapjovės užtikrina puikų našumą ilguoju laikotarpiu.



# TERRAINCUT™ 1600 TURBO

## ITIN DIDELIS NAŠUMAS

Išsiskirianti puikiu sukibimu ir iki 325 cm pjovimo pločiu ši didelio sukimo momento dyzelinė vejapjovė per valandą gali nupjauti iki 3,4 ha. „TerrainCut™ 1600 Turbo“ serijos modeliai lengvai įveikia šlaitus ir kokybiškai nupjauna net tankiausių žolę.

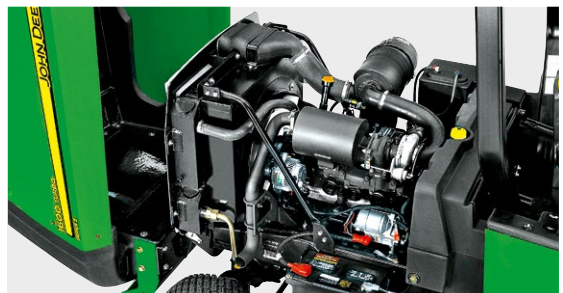

### PUIKUS SUKIBIMAS ŠLAITUOSE

„TerrainCut™ 1600 Turbo“ modeliuose galima rinktis, ar 4 ratų pavarą naudoti visą laiką, ar tik prireikus. Sparno formos pjovimo agregatai gali pjauti 45 laipsniais į viršų ir 20 laipsnių į apačią nukreiptu kampu, taip užtikrindami nepriekaištingą rezultatą.

### DIDELĖS GALIOS VARIKLIS

44 kW (60 AG) 4 cilindrų 16 vožtuvų dyzelinis variklis su turbokompresoriumi ir tiesioginiu įpurškimu suteikia labai daug galios ir sukimo momento bei užtikrina puikų našumą. Be to, jis sumontuotas atskirai nuo kitų komponentų, todėl patiriama vibracija yra minimali.

### LANKSTUS NAŠUMAS

Siaurų juostų pjovimui naudokite vieną sparną ir centrinę pjaunamąją arba tik centrinę pjaunamąją. Įsigiję triciklį mulčiavimo rinkinį būsite dar lankstesni.

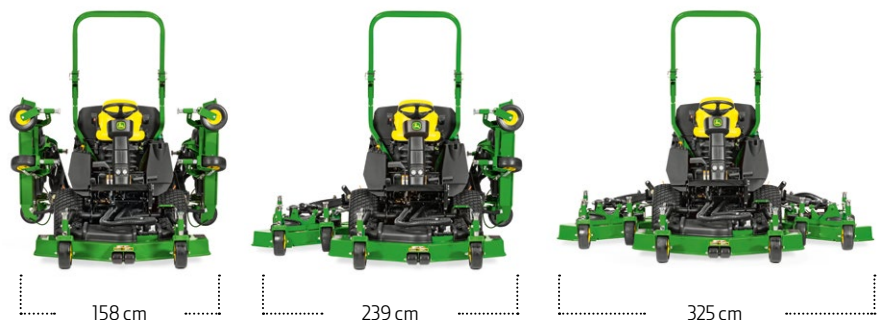

158 cm

239 cm

325 cm





## PATVARI PJAUNAMŪJŲ KONSTRUKCIJA

Iš 7 storio klasės plieno pagamintuose pjovimo agregatuose atskirai sumontuoti varikliai ir 19 mm apsauginis strypas – taip sumažinama vibracija net dirbant ant labai nelygaus reljefo.



## TERRAINCUT™ 1600 TURBO

44 kW (60 AG), esant 3 000 suk./min.  
(V etapas)

Hidrostatinis

Maks. pjovimo greitis – iki 24 km/val.

Diferencialo užraktas

– Įsigyjama atskirai: kabina ir pritaikymo  
važiuoti keliais rinkinys



# DYZELINIAI VEJOS TRAKTORIUKAI

## ILGAAMŽIŠKUMAS

Mūsų puikios konstrukcijos dyzeliniais vejų traktoriukais veją nupjausite profesionaliai ir galėsite naudotis daugybe lengvai naudojamų funkcijų. Pjovimo aukštį galite reguliuoti prietaisų skydelyje, o darbą atlikti išnaudodami ekonomišką didelio sukimo momento dyzelinį variklį.



# X940 SERIJA

## GALINGI IR INTUITYVŪS

Mūsų patvarieji X940, X948 ir X949 pasižymi puikiu našumu, naudojimo paprastumu ir patogumu. Galite rinktis skirtingų konfigūracijų variantus – su 2 ar 4 ratų pavara ir visais vairuojamaisiais ratais.



### SKAITMENIS PRIETAISŲ SKYDELIS

Skaitmeninį prietaisų skydelį puikiai matysite net ryškiai šviečiant saulei, be to, jame greitai atliksite diagnostiką. Galite naudoti tokias funkcijas, kaip geriausia pjovimo zona, kad galėtumėte kokybiškiau pjauti, ir paleidimo sekos indikatoriai, padedantys užfiksuoti blokavimo problemas paleidimo metu.



### LENGVAI NAUDOJAMA HIDRAULIKA

Ergonomiškais svirtimis hidrauliškai pakelsite ir nuleisite pjaunamąją bei priedus. „Plaukiojanti“ padėtis leidžia priekyje sumontuotai įrangai idealiai atkartoti žemės paviršiaus kontūrus. Valdymą palengvina intuityvieji valdikliai.

### AUTOMATINIS PJAUNAMOSIOS PAJUNGIMAS

Šioms pjaunamosioms prijungti ar atjungti nereikės naudoti jokių įrankių ar jėgos. Tiesiog lėtai važiuokite atbulomis tol, kol išgirsite spragtelėjimą (pasirinktina funkcija).





## X940 SERIJOS PJAUNAMOSIOS

Šios pjaunamosios pagamintos iš vieno lakšto presavimo būdu ir yra apsaugotos nuo rūdžių, taikant specialią technologiją. Kardano pavara yra ilgaamžės konstrukcijos, o šlapijo tipo GTV sankaba beveik nereikalauja priežiūros. Naudojant papildomą „MulchControl™“ funkciją, pjaunamąją greičiau nei 30 sekundžių konvertuosite iš šoninio išmetimo į mulčiavimo funkciją. Pjaunamoji su šoniniu išmetimu puikiai tinka aukštai žolei.

### PAPRASTAS PJOVIMO AUKŠČIO REGULIAVIMAS:

Pasukdami prietaisų skydelyje esančią rankenėlę pjovimo aukštį galėsite reguliuoti 6 mm žingsniais.



Daugiau persidengiantys peiliai sumažina praleistų stiebelių (netgi posūkiuose) tikimybę.

Papildomai užsakoma „MulchControl™“ funkcija suteikia galimybę pereiti nuo mulčiavimo prie šoninio išmetimo ir atvirkščiai.

Plokščio paviršiaus konstrukcija užtikrina puikią pjovimo kokybę bei yra patvari ir universali.

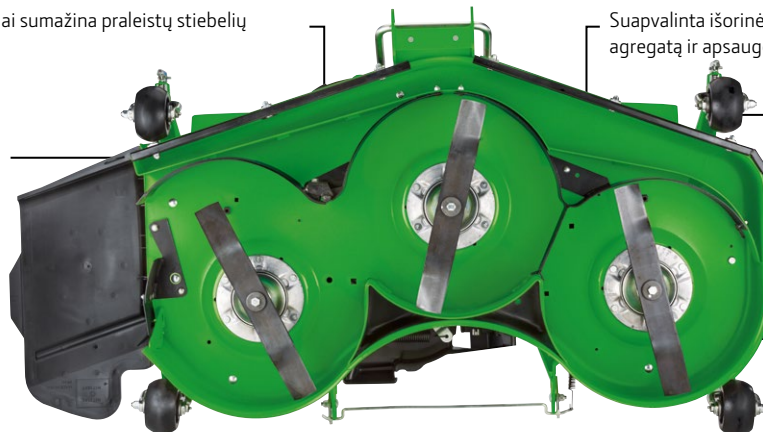

Suapvalinta išorinė briauna sutvirtina pjovimo agregatą ir apsaugo medžius bei tvoras pjaunant.

Platus volas ir reguliuojami ratai labiau tausoja veją net dirbant ant nelygaus reljefo.

Gili pjovimo agregato konstrukcija užtikrina, kad žolė bus atkelta ir nupjauta tolygiai.



### **MULCHCONTROL™**

Ši funkcija padidina našumą, sumažinant surenkamų nuokarpų tūrį bei ištuštinimo ciklų skaičių, kai naudojami surinkimo maišai. Jei sąlygos mulčiuoti netinkamos, operatorius gali perjungti į šoninį išmetimą, net nepakilęs nuo savo sėdynės.

### **HIDROSTATINĖ TRANSMISIJA IR HIDRAULINIS VAIRO STIPRINTUVAS**

X940 serijos modeliai turi „Twin Touch™“ pedalus ir standartinį vairo stiprintuvą, todėl juos lengva naudoti bei atlikti manevrus.

### **VISIŠKAI SUVIRINTAS PLIENINIS RĖMAS**

Per visą ilgį visiškai suvirintas plieninis rėmas yra maksimaliai tvirtas. Integruotas priekinis buferis laiko priekinį svorį, o stipriojo ketaus priekinė ašis yra itin tvirta.



### **PATIKIMAS AUKŠTO SUKIMO MOMENTO VARIKLIS**

Trijų cilindrų dyzelinis variklis užtikrina aukštą sukimo momentą, kad aprūpintų galia visus priedus. Efektyvus degimas sumažina išmetamųjų dujų kiekį ir pagerina degalų ekonomiją. Dėl naujo dizaino gaubto geriau valdomas oro srautas ir pasiekama žemesnė eksploatacavimo temperatūra.

## APSAUGA NUO APSIVERTIMO

X940 serijos modeliuose įrengta tvirta apsaugos nuo apsvirtimo sistema (ROPS), kad operatorius darbo metu būtų saugus. Dirbant po medžiais ar brūzgynuose ją galima laikinai nulenkti.



## VISUOSE X940 SERIJOS MODELIUOSE

„TWIN TOUCH™“ PEDALAI

PASTOVAUS GREIČIO PALAIKYMO SISTEMA

HIDRAULINĖ PJOVIMO AGREGATO PAKĖLIMO SISTEMA

ELEKTRINIS PJOVIMO AGREGATO ĮJUNGIMAS

VAŽIAVIMO VIEŠAISIAIS KELIAIS KOMPLEKTAS: PASIRENKAMA

### PJAUNAMŪJŲ VARIANTAI

122 cm, su šoniniu išmetimu

137 cm, su šoniniu išmetimu

152 cm, su šoniniu išmetimu

– Pjovimo aukštis: 25–133 mm, 6 mm žingsniais



### X940

18 kW (24,5 AG), esant 3 400 sūk./min. (V etapas)

Važiavimo į priekį greitis, 13,7 km/val.

Hidraulinė, 2 vairuojamieji ratai su stiprintuvu

Dviejų ratų pavara

– Surinkimo sistema: įsigyjama atskirai



### X948

18 kW (24,5 AG), esant 3 400 sūk./min. (V etapas)

Važiavimo į priekį greitis, 13,7 km/val.

Hidraulinė, 2 vairuojamieji ratai su stiprintuvu

4 varantieji ratai

– Surinkimo sistema: įsigyjama atskirai



### X949

18 kW (24,5 AG), esant 3 400 sūk./min. (V etapas)

Važiavimo į priekį greitis, 13,7 km/val.

Hidraulinė, 4 vairuojamieji ratai su stiprintuvu

4 varantieji ratai

– Surinkimo sistema: įsigyjama atskirai

# X950R

## PATOGU IR PATIKIMA

Šis itin patogus galinio išmetimo ir surinkimo dyzelinis žolės pjovimo traktoriukas turi didelio sukimo momento dyzelinį variklį ir patvarius hidrovareiklius, galinčius veikti dideliu pajėgumu visą dieną, bei tvirtą plieninį rėmą, kurį galima patikimai eksploatuoti daugybę metų.



### ŽEMAS IŠKROVIMAS

Rinktuvas uždedamas ir nuimamas per kelias sekundes. Be to, jis atidaromas, pakeliamas ir išpilamas net varikliui veikiant nedideliais sūkais, per atskirą hidraulinį siurbį. Naudojant talpų 570 litrų žemo iškrovimo rinktuvą, praleidžiama mažiau laiko iškraunant, todėl sutaupote laiko ir pinigų.



### AUKŠTAS IŠKROVIMAS

Dėl talpaus 650 l aukšto išpylimo rinktuvo galėsite atlikti daugiau darbų tarp ištuštinimų. Rinktuvą galima išpilti į konteinerio ar atliekų dėžės vidurį, kad talpykla prisipildytų tolygiai.







## TIKSLUMAS

Dėl išskirtinio manevringumo su „vienas po kito“ sistema be vargo nupjausite žolę prie tvoros, sienų ar kitų kliūčių. Rezultatas – rami galva ir produktyvus pjovimas be jokių bėdų.

## TIKROJI GALIA

Visiškai suvirintas plieninis rėmas. Pjovimo agregatas iš komercinės klasės presuoto plieno. O aukštu sukimo momentu pasižymintis 3 cilindrų dyzelinis variklis ir didelei apkrovai pritaikyti varikliai garantuoja neprilygstamą galią ir rezultatus. Vairo stiprintuvas ir reguliavimas, ergonomiški valdikliai ir sėdynė aukštu atlošu užtikrina jūsų patogumą visą dieną.



## ULTRAGARSINIS UŽPILDYMO APTIKIMAS

Ar kada nors rinktuvas visiškai užsipildė labai toli nuo iškrovimo vietos? Užpildymo jutiklio indikatorius jums dirbant realiuoju laiku stebi užpildymo būseną ir, kadangi yra ultragarsinis, taip pat pateikia patikimus rodmenis.



## GALIMYBĖ KEISTI:

rinkitės 122 cm arba 137 cm pločio pjovimo agregatą.



## RINKTUVO SANDARINIMO KOMPLEKTAS:

Šiuo pasirinktinai įsigyjamu komplektu užsandarinsite tarpą tarp pjaunamosios ir rinktuvo, kad net išties smulkūs nupjautos žolės stiebeliai neišbirtų ant jūsų vejos.

## INTUITYVUMAS

Paprastas valdymas: išskirtine **daugiafunkce svirtimi** pjovimo agregatą ir rinktuvą galėsite valdyti tiesiog pirštų galiukais.

## SKAITMENIS PRIETAISŲ SKYDELIS

Sumanaus dizaino prietaisų skydelis užtikrina puikų matomumą ir diagnostikos duomenų pateikimą, be to, jame gausu funkcijų, kurios pagerins pjovimo kokybę ir darbo eigą.

## GALIA

Trijų cilindrų 18,5 kW (25,2 AG) dyzelinis variklis išsiskiria pakankamai aukštu sukimo momentu, kad galios užtektų visiems jūsų priedams. Efektyvus degimo procesas padeda sumažinti emisijas ir degalų sąnaudas, o naujasis gaubtas pagerina oro cirkuliaciją ir sumažina darbinę temperatūrą.

## PRISITAIKYKITE SAU

Galimybė rinktis iš dviejų pjovimo agregatų pločių, iškrovimo viršuje arba apačioje bei daugybės praktinių priedų – dyzelinis žolės pjovimo traktoriukas X950R turi viską, ko reikia, kad galėtumėte sklandžiai bei pelningai atlikti įvairiausias užduotis.



## X950R

18,5 kW (25,2 AG), esant 3 200 sūk./min.  
(V etapas)

Važiavimo į priekį greitis, 14,5 km/val.

Pastovaus greičio palaikymo sistema

Hidraulinė, 2 vairuojamieji ratai su stiprintuvu

Galinis surinkimas

Patogi sėdynė

- „Twin Touch™“ pedalai
- Pjovimo agregato pakėlimo sistema:
  - Hidraulinė
  - Pjaunamosios įjungimas: elektrinis

## KOMERCINIAI PJOVIMO AGREGATAI

122 cm su galiniu išmetimu

137 cm su galiniu išmetimu

## RINKTUVŲ VARIANTAI

Žemo išmetimo 570 l

Aukšto išmetimo 650 l\*

## PASIRENKAMOJI ĮRANGA

Galinio kreiptuvo komplektas

Rinktuvo stovas

Važiavimo keliu komplektas

Priekinis keltuvas

Priekinis GTV

Kabina

\* Aukšto išvertimo atveju reikalingi priekiniai svoriai.

# PRIEDAI

## TINKAMAS PRIEDAS KIEKVIENAM DARBUI

Net ir galingiausiai įrangai retkarčiais reikia priedų. Nesvarbu, kokį darbą dirbate, su „John Deere“ padargų asortimentu savo vežapjovę perkelsite į naują eksploatacinių savybių ir produktyvumo lygį.

### X950R IR X940 SERIJŲ MODELIAMS

#### 1 | KABINA

Kabinoje operatorius bus visiškai apsaugotas nuo besikeičiančių oro sąlygų, atliekant bet kokius darbus.

#### 2 | SĖDYNĖ

Rinkitės patogią sėdynę su reguliuojamu atlošu ir pasirinktinai įsigijamais porankiais arba sėdynę su pneumatine amortizacija.

#### 3 | UNIVERSALŪS VEŽIMĖLIAI

Rinkitės iš dviejų patvarių vežimėlių variantų. Abu lengvai prikabinami ir tinka saugiai gabenti įvairius krovinius.



#### VAŽIAVIMO BENDROJO NAUDOJIMO KELIAIS KOMPLEKTAS:

Su šiuo pasirinktinai įsigijamu komplektu parengsite vežapjovę važiavimui keliais ar naudojimui viešoje vietoje.





4



5



7



8



6

#### 4 | SNIEGO IR BIRIŲ MEDŽIAGŲ VERSTUVAS

Šiuo verstuvu vienu važiavimu nuvalysite 1,37 m pločio taką. Jis pasisuka 27° kampu į kairę ar dešinę pusę, jį lengva uždėti ir nuimti.

#### 5 | SNIEGO PŪSTUVAS

Šį pramoninio galingumo 2 pakopų įrankį prijungsite prie priekinio prikabinimo įtaiso pridėtaisiais laikikliais.

#### 6 | PADANGOS IR GRANDINĖS

Ratų grandinės rekomenduojamos atliekant žiemos darbus, kai reikalingas geresnis sukibimas.

#### 7 | ŠEPETYS

Šiuo 1,32 m pločio šepetiu šluokite šiukšles ar sniegą. Jį varo traktoriaus priekinis GTV. Jį galima pakreipti 27° kampu į dešinę ar kairę.

#### 8 | SVORIAI IR LAIKIKLIAI

Mūsų siūlomi ketaus svoriai užtikrina didesnį vairavimo komfortą traktoriams su surinkimo sistemomis.

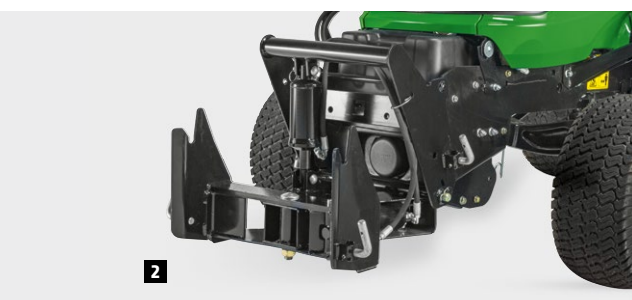
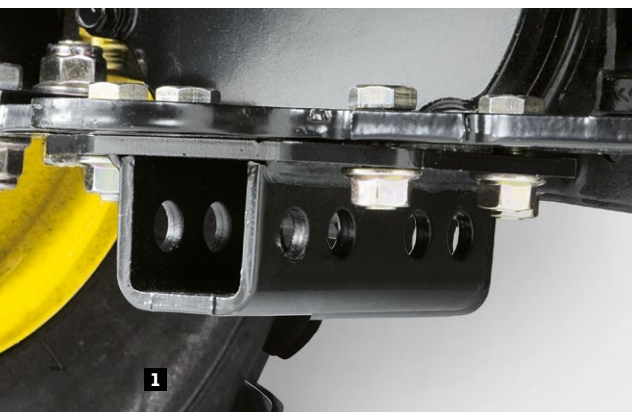

## PRIKABINIMO ĮTAISAI

### 1 | GALINIO RUTULINIO PRIKABINIMO ĮTAISO IR TEMPIMO SIJOS KOMPLEKTAS

X950R, X940 serija

Kai reikia ką nors tempti, naudokite rutulinį ar sijos prikabinimo įtaisą.

### 2 | PRIEKINIS KELTUVAS

X950R, X940 serija

„QuickTatch“ priekinis tritaškis keltuvas leidžia greitai prikabinti ir valdyti priekinius priedus, pvz., sniego peilį ir elektrinį šepetį. Prikabinamieji hidrauliniai keliamieji ir sukamieji priedai.



### 3 | STOVĖJIMO ATRAMOS

X950R

Greitai ir lengvai atjunkite surinkimo sistemą pasitelkę šią išpylimo aukštai ir žemai variantams puikiai pritaikytą atramą.

### 4 | GALINIS TRITAŠKIS PRIKABINIMO ĮTAISAS

X940 serija

Naudodami papildomai įsigyjamą tritaškį keltuvas, paprastai prikabinkite ir kelkite sunkius galinius priedus. Pasirenkamai įsigyjamas galinis GTV siunčia variklio sukimo momentą į galinius priedus, pvz., hidraulines akėčias, purkštuvą, galinį skleistuvą.

### 5 | GALINIS GTV

X940 serija

Pridėkite galinį galios tiekimo veleną, kad galiniai priedai gautų pakankamą sukimo momentą.

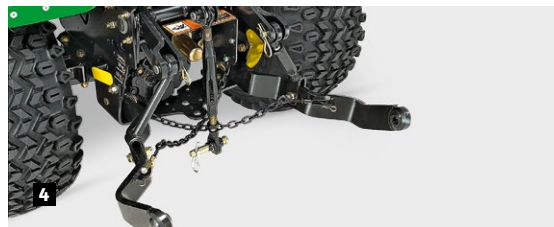

## 6 | KREIPTUVO GAUBTAS

Su šiuo praktišku kreipiamuoju gaubtu lengvai pakeisite dyzelinio vejos traktoriuko X950R galinio surinkimo funkciją į galinio išmetimo funkciją.

## 7 | SVORIŲ LAIKIKLIS

Lengvai prikabinkite galinius svorius, kai reikia papildomo balasto, kad galėtumėte saugiai dirbti.

## 8 | LAIKIKLIAI

Pasirenkami laikikliai suteikia galimybę montuoti svorius šonuose, kad neužstotų matomumo gale, o bendras traktoriaus ilgis būtų trumpesnis.

## 9 | APSAUGA NUO SMŪGIŲ

Apsaugokite savo traktoriaus priekį šiuo stilingu apsaugos elementu. Netinka naudoti su greitojo sukabinimo įtaisais.

## 10 | PRIEKINIŲ PURVASAUGIŲ KOMPLEKTAS X900 SERIJAI

Priekiniai „Special-Edition“ purvasaugiai skirti apsaugai nuo purvo ir nuolaužų. Purvasaugiai montuojami virš abiejų priekinių ratų.

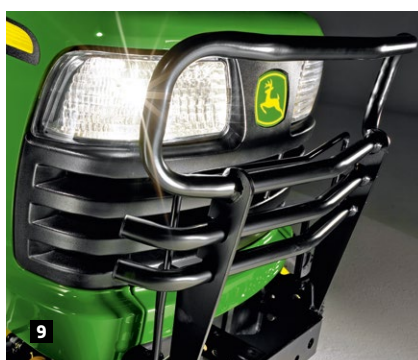

# STUMIAMOSIOS CILINDRINĖS VEJAPJOVĖS

MAŽIAU ŽINGSNELIŲ IKI TOBULOS KOKYBĖS

Vejos kokybę žmonės pastebi pirmiausia. „John Deere“ stumiamosios cilindrinės vejapjovės veją nupjauna švelniai ir tiksliai, o tai svarbu ir žaidėjams, ir treneriams. Be to, jos išlieka itin našios daugelį metų.

## TYLUS DARBAS

Mūsų 185 ir 225 „E-Cut™“ stumiamąsias būgnines vejapjoves varo 58 V ličio jonų akumuliatoriai. Viena įkrova su šiomis vejapjovėmis nupjausite daugiau nei 4500 m<sup>2</sup> plotą. Su mūsų unikaliu „TechControl™“ ekranu ir reguliuojama rankena darbas eisis greitai ir patogiai.







## E-CUT™ ELECTRIC



### 185 E-CUT™ IR 225 E-CUT™

58 V ličio jonų akumulatorius

46 cm arba 56 cm pjovimo plotis

Standartiniai lenktuvai, 11 peilių, 127 mm

## E-CUT™ HYBRID



### 180 E-CUT™ IR 220 E-CUT™

2,6 kW (3,5 AG), esant 3 600 sūk./min.

Elektriniu varikliu varomas cilindrinis pjovimo agregatas

46 cm arba 56 cm pjovimo plotis

Standartiniai lenktuvai, 11 peilių, 127 mm

Reguliuojamas kirpimo dažnis

## SL PRECISIONCUT™



### 180SL

2,6 kW (3,5 AG), esant 3 600 sūk./min.

46 cm pjovimo plotis

Standartiniai lenktuvai, 11 peilių, 127 mm



### 220SL

2,6 kW (3,5 AG), esant 3 600 sūk./min.

56 cm pjovimo plotis

Standartiniai lenktuvai, 11 peilių, 127 mm



### 260SL

2,6 kW (3,5 AG), esant 3 600 sūk./min.

66 cm pjovimo plotis

Standartiniai lenktuvai, 11 peilių, 127 mm

# 2653B IR 7200A

## KEISKITE PJOVIMO PLOTĮ NESUSTOJANT

Norėdami aukščiausių rezultatų, rinkitės 2653B arba 7200A cilindrinės vejpjovės modelį. Abi vejpjovės lengvai prižiūrimos, o suprojektuotos taip, kad užtikrintų našumą, patikimumą ir naudojimo paprastumą. 7200A modelyje įrengta pjovimo pločio perjungimo nesustojant galimybė.

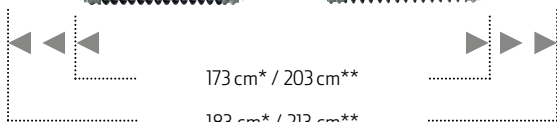

\* su 66 cm pjovimo agregatu / \*\* su 76 cm pjovimo agregatu

### REIKIAMO PLOČIO SISTEMA

Reikiamo pločio sistema (7200A) suteikia operatoriui galimybę keisti pjovimo plotį, kai pjovimo agregatas nuleistas ant žemės. Tiesiog perjunkite reikiamo pločio jungiklį, esantį „CommandARM™“ pulte, į priekį ir padidinkite pjovimo plotį iki 183 cm (66 cm pjovimo agregatas) arba 213 cm (76 cm pjovimo agregatas). Taip pat galima perjungti atgal ir pjovimo plotį sumažinti iki 173 cm (66 cm pjovimo agregatas) arba iki 203 cm (76 cm pjovimo agregatas).

Dirbant didelėse teritorijose, pavyzdžiui, futbolo aikštėse, dėl galimybės reguliuoti pjovimo plotį pagal vietą galima ženkliai pagerinti vejpjovės pralaidumą ir našumą. Kad dar lanksčiau galėtumėte apvažiuoti įvairias kliūtis ir įveikti staigius posūkius, pjaunamąją montuokite vienoje šių universalių vejpjovių pusėje arba naudokite pasirinktinai įsigyjamą žolės gaudyklę.



### LENGVA PRIEŽIŪRA:

Atliekant techninę priežiūrą, 66 cm ir 76 cm pjovimo įrenginiai greitai ir paprastai užsideda ant tvirtinimo laikiklių ir nuo jų nusiima.



## LENGVA REGULIUOTI

„Quick Adjust“ pjovimo įrenginiai leidžia per kelias sekundes nustatyti pjovimo aukštį – tereikia elektrinio suktuko. Vienu metu reguliuojama abiejose būgno pusėse.

## SL PRECISIONCUT™



### 2653B

14,6 kW (19,6 AG), esant 3 000 suk./min.  
(V etapas)

Cilindro skersmuo – 17,8 cm

3 x QA7 66 cm arba QA7 76 cm

Numatytasis pjovimo plotis:  
183 cm su 66 cm QA7 pjovimo agregatu;  
213 cm su 76 cm QA7 pjovimo agregatu

Pjovimo greitis:  
0 – 8 km/val.



### 7200A

18,4 kW (24,7 AG), esant 3 000 suk./min.  
(V etapas)

Cilindro skersmuo – 17,8 cm

3 x QA7 66 cm arba QA7 76 cm

Keičiamas pjovimo plotis:  
173–183 cm su 66 cm QA7 pjovimo agregatu;  
203–213 cm su 76 cm QA7 pjovimo agregatu;

Pjovimo greitis:  
0 – 10 km/val.

# 6000A SERIJA

## SPORTO PROFESIONALAI

Galia ir universalumas. Paprastumas ir saugumas. Valdymas, kurio reikia, norint visada tobulo rezultato, kokią veją bepjautumėte. Rinkitės iš 6080A (5 QA5 pjovimo agregatai, 203 cm pjovimo plotis), 6500A (5 QA5 pjovimo agregatai, 254 cm pjovimo plotis) ir 6700A (5 QA7 pjovimo agregatai, 254 cm pjovimo plotis). Pagalvokite ir apie 6080A, 6500 „E-Cut™“ ar 6700 modelio „E-Cut™ Hybrid“ versiją – džiaukitės elektros varikliais varomų lenktuvų privalumais, kuriuos naudojant patiriama net 90 proc. mažiau hidraulinės alyvos protėkių.



### TAUSOJAMA JŪSŲ BRANGI VEJA

Dėl puikaus manevringumo ir svorio pasiskirstymo šios triratės vejpjovės veja rieda švelniai, bet taip pat užtikrina puikų sukibimą. Lygios padangos ir visų varomųjų ratų sistema GRIP užtikrina, kad po pjovimo veja atrodytų puikiai – su minimaliu kiekiu nutrynimų ar kitokių pažeidimų.



### GREITO REGULIAVIMO PJOVIMO AGREGATAI

Greitai ir be vargo nustatomas pjovimo aukštis: visose „John Deere“ A modelio „Fairway“ ir „Trim“ pjaunamosiose įrengta „Speed Link™“ sistema, vienu metu sureguliuojanti abi pjovimo agregato puses.



### TRIJŲ RATŲ VAŽIUOKLĖ

Dėl trijų ratų važiuoklės 6000 serijos modeliai itin manevringi ten, kur mažai vietos apsisukti.



## DAUGIAU KONTROLĖS

Slaptažodžiu apsaugotame „TechControl™“ ekrane galite greitai nustatyti arba pakeisti pjovimo greitį, greitį posūkiuose ir transportinį greitį, kad operatoriai dirbtų taip, kaip norite jūs. Puikią komunikaciją apie vejąplovės būseną užtikrina spartūs įspėjimai ir pranešimai apie serviso laikus.

## VISUOSE „PRECISIONCUT™“ MODELIUOSE

**SPEED LINK™**

**TECHCONTROL™**

**GREIČIO NUSTATYMAI**

## PRECISIONCUT™



### 6080A

18,6 kW (24,7 AG), esant 3 000 suk./min.  
(V etapas)

5 QA5 46 cm pjovimo agregatai

Bendras pjovimo plotis: 203 cm

12,7 cm skersmens cilindras

Pjovimo greitis:  
0 – 12,9 km/val.



### 6500A

18,6 kW (24,7 AG), esant 3 000 suk./min.  
(V etapas)

5 QA5 56 cm pjovimo agregatai

Bendras pjovimo plotis: 254 cm

12,7 cm skersmens cilindras

Pjovimo greitis:  
0 – 12,9 km/val.



### 6700A

18,6 kW (24,7 AG), esant 3 000 suk./min.  
(V etapas)

5 QA7 56 cm pjovimo agregatai

Bendras pjovimo plotis: 254 cm

Cilindro skersmuo – 17,8 cm

Pjovimo greitis:  
0 – 12,9 km/val.

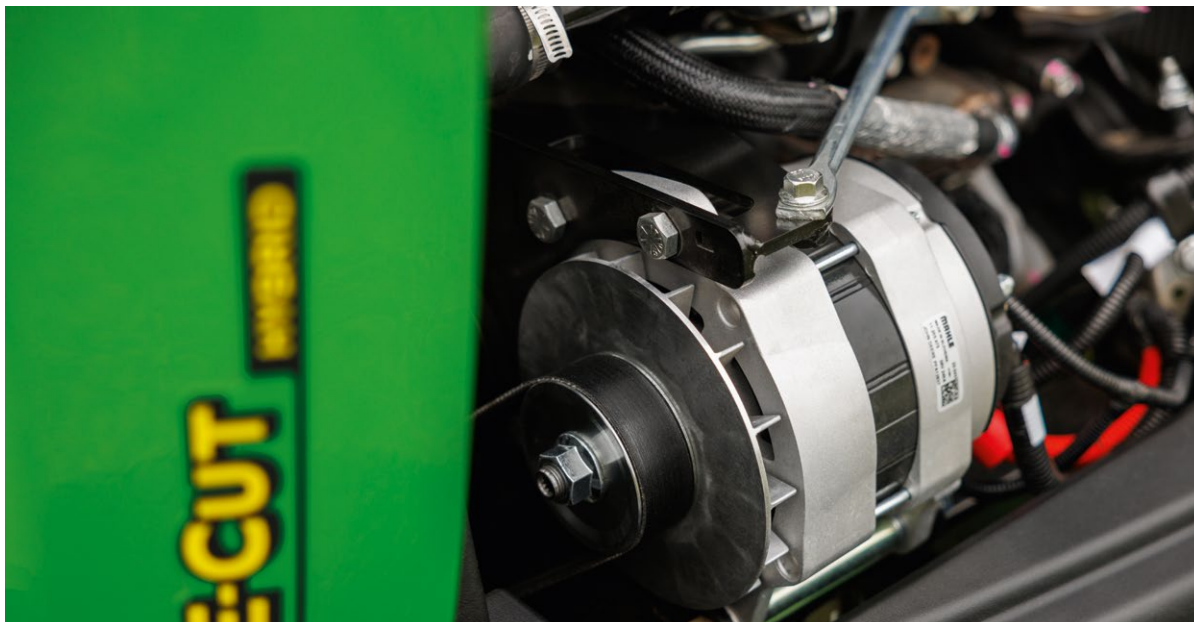

## NAŠI LENKTUVŲ PAVARA

6000A- serijos „E-Cut™ Hybrid“ cilindrinėse vejapjovėse lenktuvus varo variklis. „QA5-E-Cuts“ varo 48 voltų, 180 amperų generatorius, o „QA7-E-Cuts“ – 56 voltų ir 240 amperų generatorius. Rezultatas – efektyvus pjovimas bet kokioms sąlygomis, mažesnės degalų sąnaudos ir tylesnis veikimas.

## VISUOSE „E-CUT™ HYBRID“ MODELIUOSE

E-HYBRID

SPEED LINK™

TECHCONTROL™

PJOVIMO IR VARIKLIO GREITIS

## E-CUT™ HYBRID



### 6080A E-CUT™

18,6 kW (24,7 AG), esant 3 000 suk./min.  
(V etapas)

5 QA5 46 cm pjovimo agregatai

Bendras pjovimo plotis: 203 cm

12,7 cm skersmens cilindras

Pjovimo greitis:  
0 – 12,9 km/val.



### 6500A E-CUT™

18,6 kW (24,7 AG), esant 3 000 suk./min.  
(V etapas)

5 QA5 56 cm pjovimo agregatai

Bendras pjovimo plotis: 254 cm

12,7 cm skersmens cilindras

Pjovimo greitis:  
0 – 12,9 km/val.



### 6700A E-CUT™

18,6 kW (24,7 AG), esant 3 000 suk./min.  
(V etapas)

Bendras pjovimo plotis: 254 cm

17,8 cm skersmens cilindras

Pjovimo greitis:  
0 – 12,9 km/val.

# ROTACINĖ VEJAPJOVĖ „TERRAINCUT™“ 9009A

## NAŠI MAŠINA

Kurdami 9009A vejapjovę, turėjome tris prioritetus: ilgesnis darbo laikas, našumas ir eksploataavimo kaštai. Ši didesnio pjovimo pločio mašina, kurioje naudojamos patobulintos technologijos ir pažangios funkcijos, suprojektuota maksimaliam našumui bei ilgaamžiškumui užtikrinti.



### ILGALAIKIS NAŠUMAS

Net pjaunant dideliu greičiu šios patvarios pjaunamosios su galiniu išmetimu sugeba užtikrinti aukštą pjovimo kokybę ir tolygų nupjautos žolės paskirstymą. Keturių varomųjų ratų sistema padeda įveikti kalvas ir nepalieka jokių nenupjautų ruožų.

### GREITESNIS NUSTATYMAS

Tokios išmanios funkcijos kaip „TechControl™“ ir „eHydro™“ transmisija padės sugaišti mažiau laiko reguliuojant mašiną rankiniu būdu pasikeitus žolės ar oro sąlygoms.

Slaptažodžiu apsaugota „TechControl™“ funkcija leidžia greitai nustatyti ar pakeisti pjovimo, apsisukimų ir transportavimo greitį, todėl išvengiama svyravimų keičiantis darbo sąlygoms ir operatoriams.







## PATOBULINTOS PJAUNAMOSIOS

Įmontavus specialią dvigubo veikimo apkabą, penkios 68,6 cm iš 10 klasės plieno pagamintos rotacinės pjaunamosios tiksliai seka žemės paviršių ir kaskart puikiai atlieka darbą. Trys priekinės pjaunamosios geriau seka posūkius nei viena, o naudojant galinius volus, pasiekama puikaus galutinio rezultato.



## 9009A

41,1 kW (55,9 AG), esant 2 800 suk./min.  
(V etapas)

Bendras pjovimo plotis: 274 cm

Pjovimo greitis:  
0 – 12,8 km/val.

2 pedaly hidrostatinė transmisija



### „eHYDRO™“ SISTEMA

„eHydro™“ sistema turi nesudėtingą pedaly sistemą, sukurtą siekiant didesnio patogumo ir norint sumažinti operatoriaus nuovargį. Pridėjus pastovaus greičio palaikymo ir greičio posūkiuose valdymo funkcijas, ši nesudėtinga ir reaktyvi sistema puikiai papildo išmanios mašinos įvaizdį.



### VALDYMAS SVIRTIMI

Nulenkite ar patraukite svirtį, kad pakeltumėte ar nuleistumėte pjovimo agregatą. Įjungus GTV, pjaunamąsias galima pakelti tik „Crosscut“ padėtyje, o tai užtikrina greitesnį jų nuleidimą atlikus posūkį. Išjungus GTV, išoriniai pjovimo agregatai palenkiami į viršų ir taip sumažina transportavimo plotį.

# NE TIK VEJAI PJAUTI

„John Deere“ siūlo gausų įvairių priedų asortimentą. Nuo atnaujinimo iki priežiūros, daiktų ar žmonių pervežimo ar bet kokių kitų darbų – „John Deere“ turi tai, ko Jums reikia.

## DARBAS IR TRANSPORTAVIMAS

Kasdien vis prireikia ką nors pervežti. Mūsų „Gator™“ pasiruošę Jums padėti.



### PROGATOR™

Dar daugiau vietos: „ProGator™“ turi didelę, 907 kg, krovinių gabenimo platformą ir žemą svorio centrą, todėl į juos tilps bet kas.



### GATOR™ TE

Jei tikslas – tylus darbas ir jokių išmetamųjų teršalų, „Gator™ TE“ yra kaip tik tai, ko jums reikia. Dėl jo įspūdingo važiavimo ir darbinių ypatybių dabar vietoje degalų galite naudoti elektrą neaukodami galios ir funkcionalumo.



## ATNAUJINIMAS

### AERATORIAI

Savaeigiai ir montuojami prie traktoriaus įvairių dydžių „Aercore™“ aeratoriai.

## PRIEŽIŪRA

### GRĖBLIAI

Visoms vejoms reikalinga švelni paviršiaus priežiūra. Puikus pasirinkimas – 1200A ar 1220 „TruFinish™“ modelio grėblys.



# KOMPAKTIŠKI UNIVERSALIEJI TRAKTORIAI

Jei jums reikia universalios sprendimo visiems metų laikams, nerasite nieko geriau už „John Deere“ kompaktiškus universalius traktorius. Užsisakius pasirinktinai įsigyjamą kabiną, kurioje galima nusistatyti aplinkos temperatūrą, ir „AutoConnect™“ pjaunamąją, niekada neteks mažinti darbo tempo.





# 1R, 2R IR 3R SERIJOS

## PASIRUOŠĘ VISKAM

Dėl savo pažangių inžinerinių savybių, pagarsėjusios konstrukcijos kokybės ir naujoviškų funkcijų, mūsų kompaktiškus modelius renkasi savo darbu besididžiuojantys specialistai. Šie modeliai, kuriuose sumontuoti patvarūs našūs pjovimo agregatai, yra pasiruošę dirbti.

### UNIVERSALUS

Kai nepjauna vejos, šie kompaktiški traktoriukai gali profesionaliai atlikti daugybę kitų darbų.



### SURINKIMO SISTEMA (ĮSIGYJAMA ATSKIRAI)

Prijungiama prie traktoriuko hidraulikos, kad būtų lengviau ištuštinti.





## „AUTOCONNECT™“ PJOVIMO AGREGATAI

Labai greitai, nepakildami nuo sėdynės prie 1R, 2R ir 3R serijos modelių galite prikabinti vieną iš mūsų „AutoConnect™“ pjovimo įrenginių. Pervažiukite per pjovimo agregato rampas; pasigirs du spragtelėjimai ir jis bus prijungtas. Tiesiog taip paprastai. Ir taip greitai.

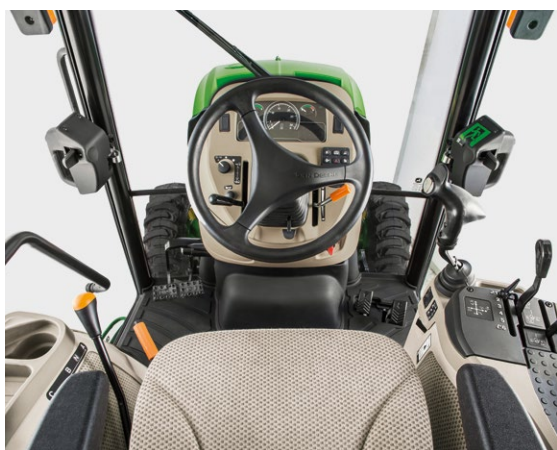

## KABINA (JŠIGYJAMA PAPILDOMAI)

Apsaugokite save pasirinkdami modelį su kabina, kurioje galima įrengti oro kondicionierių ir šildytuvą, arba užsisakykite mūsų aukščiausios klasės „ComfortGard™“ kabiną (tik 3R modeliams) ir džiaukitės išskirtiniu matomumu.



Jau šiandien savo prekybos atstovo paprašykite duoti kompaktiškų universaliųjų traktoriukų brošiūrą arba ją atsisiųskite iš [JohnDeere.com](http://JohnDeere.com)

## SPECIFIKACIJOS



Z740R

Z950R

## NULINIO APSISUKIMO VEJAPJOVĖS

VARIKLIS		
Tipas	Benzinas	
Vardinė galia, kW (AG) (Dyzelinas: bendra SAE J1995; Dujos: neto kW, esant vardiniam kW)	16,2 (21,7), esant 3 100 sūk./min.	19 (25,5), esant 3 250 sūk./min.
Darbinis variklio tūris, cm <sup>3</sup>	726	852
Cilindrai	„V-Twin“ – papildomas vožtuvas	Du
Ipurškimas	–	
Aušinimas	Orinė	
Oro filtras	Pirminio valymo filtras, keičiamas	
Degalų bako talpa, l	30,2	43,5
TRANSPORTO PRIEMONĖ		
Varantysis mazgas	Hidrostatinis	
Greičio ir krypties valdymas	„Twin Premium“ svirtys	
Važiavimo į priekį greitis, km/val.	0–13,7	0–19,3
Važiavimo atgal greitis, km/val.	0–6,3	0–7,2
Stabdžių sistema	Integruotas stovėjimo stabdys; dinaminis stabdymas	Diskiniai, skysčiu aušinami stabdžiai; rankinis stabdys; dinaminis stabdymas
PJOVIMO AGREGATAI		
Galimi pločiai / tipas, cm	122 su šoniniu išmetimu 137 su šoniniu išmetimu	137 su šoniniu išmetimu 152 su šoniniu išmetimu 152 su galiniu išmetimu
Pjovimo agregato konstrukcija	Didelio našumo (HC) profesionali (PRO) pjaunamoji	Šoninis išmetimas: „7-Iron™ PRO“ (sutvirtintas vientisas presuotas plienas); su galiniu išmetimu: surinktas
Pjovimo agregato storis	3,8 mm (9 klasės plienas)	4,6 mm (7 klasės plienas)
GTV įjungimas	„V“ formos diržas	
Pjovimo agregato pavara	Koja valdoma svirtis	Hidraulinė
Pjovimo aukščio ribos / reguliavimo intervalas, cm	3,8 – 12,7 / 0,6	2,54 – 14,0 / 0,6
Peilių skaičius	3	
Iš anksto nustatomas pjovimo aukštis	Iš operatoriaus platformos – standartinė komplektacija	
OPERATORIAUS VIETA		
Sėdynė	Aukštas atlošas ir reguliuojami porankiai, 61 cm, mechaninė „ComfortGlide™“ amortizacija, reguliuojama pagal operatoriaus svorį	„Deluxe Comfort“ sėdynė su amortizacija ir porankiais: „ComfortGlide™“ mechaninė amortizacija, reguliuojama pagal operatoriaus svorį
MATMENYS		
Visas ilgis, cm	208	213
Bendras plotis (nuleidus lataką), cm	122 cm HC pjaunamoji: 158 137 cm HC pjaunamoji: 173	„7Iron™ PRO“ 137 cm pjaunamoji: 175 „7-Iron™ Pro“ 152 cm pjaunamoji: 188 „Fastback™“ 152 cm pjaunamoji: 163
Aukštis cm – kai apsauga nuo apsvertimo pakelta	182	185
Svoris (su skysčiais), kg	122 cm HC pjaunamoji: 486 137 cm HD pjaunamoji ir standartinės padangos: 508 137 cm HD pjaunamoji ir „Tweel“ padangos: 517	„7Iron™ PRO“ 152 cm pjaunamoji: 586
Varomųjų ratų (galinės) padangos	24 × 9,5–12 (122 cm pjovimo agregatas) 24 × 12–12 (137 cm pjovimo agregatas)	24 × 12-12
Varomųjų ratų (galinės) padangos – beorės radialinės MICHELIN® X® TWEEL® (pasirinktinai)	24 × 12N12 (137 cm pjovimo agregatas)	24 × 12N12
Priekinių ratų dydis	13 × 6,5–6 nesubliūkstančios konstrukcijos	





Z994R



Z997R

## NULINIO APSISUKIMO VEJAPJOVĖS

Dyzelinas	Dyzelinas su dyzelino dalelių filtru (DPF)
18,4 (24,7), esant 3 200 suk./min.	27,5 (37,4), esant 2 800 suk./min.
1 267	1 642
Trys	
Netiesioginis	Tiesioginis
Skysčiu	
Sauso tipo, keičiamas	
43,5	45,5
Hidrostatinis	
„Twin Premium“ svirtys	
0–17	0–18,5
0–7,2	0–8,1
Diskiniai, skysčiu aušinami stabdžiai; rankinis stabdys; dinaminis stabdymas	
137 su šoniniu išmetimu 152 su šoniniu išmetimu 152 su galiniu išmetimu	152 su šoniniu išmetimu 152 su galiniu išmetimu 183 su šoniniu išmetimu 183 su galiniu išmetimu
Šoninis išmetimas: „7-Iron™ PRO“ (sutvirtintas vientisas presuotas plienas); su galiniu išmetimu: 4,6 mm (7 klasės plienas)	
„V“ formos diržas	Velenas
Koja valdoma svirtis	Hidraulinė
2,54 – 14,0 / 0,6 3	
Iš operatoriaus platformos – standartinė komplektacija	
„Deluxe Comfort“ sėdynė su amortizacija ir porankiais: „ComfortGlide™“ mechaninė amortizacija, reguliuojama pagal operatoriaus svorį	
226	244
„7Iron™ PRO“ 137 cm pjaunamoji: 175 „7-Iron™ Pro“ 152 cm pjaunamoji: 188 „Fastback™“ 152 cm pjaunamoji: 163	„7Iron™ PRO“ 152 cm pjaunamoji: 188 „7Iron™ PRO“ 183 cm pjaunamoji: 218,4 „Fastback™“ 152 cm pjaunamoji: 163 „Fastback™“ 183 cm pjaunamoji: 195
198	216
„7Iron™ PRO“ 137 cm pjaunamoji: 764	„7-Iron™ Pro“ 152 cm pjaunamoji: 805 Fastback™ 152 cm pjaunamoji: 829 „7Iron™ PRO“ 183 cm pjaunamoji: 835
24 × 12-12	26 × 12-12
24 × 12N12	26 × 12N12
13 × 6,5–6 nesublūškstančios konstrukcijos	15 × 6–6 nesublūškstančios konstrukcijos





TERRAINCUT™ 1580

TERRAINCUT™ 1585

## „TERRAINCUT“ PRIEKINĖS ROTACINĖS VEJAPJUVĖS

3 cilindrų dyzelinis	
27,5 (37,4), esant 2 800 sūk./min.	
1 642	
tiesioginis	
Hidrostatinis	
Dviejų greičių su visų ratų pavara	
Standartinis	
Mažas = 0 – 13,7	
Didelis = 0 – 24,1	
0–5	
26 × 12,0 – 12	
20 × 10,0 – 10	
Vidiniai šlapijo tipo diskiniai	
Taip	
Standartinis	
Standartinis	
Pakreipiamas vairas, pneumatinė sėdynė, greičio ir krypties valdymas dviem pedalais	
Ne	Taip
Taip – 600 l arba 900 l talpos	
199	
2 155	Nenurodyta - standartinė kabina
1 532	Nenurodyta - standartinė kabina
Nėra	2 164
	2 218
1 410	1 475
	1 250
962	1 177



TERRAINCUT™ 1600 TURBO

## TERRAINCUT™ DIDELIŲ PLOTŲ VEJAPJUVĖ

VARIKLIS	
Tipas	Dyzelinis keturių viena linija išdėstytų cilindrų variklis su turbokompresoriumi
Vardinė variklio galia kW (AG), pagal SAE J1995	44 (60), esant 3 000 sūk./min (V etapas)
Darbinis tūris, kub. cm	2 091
Įpurškimo tipas	Tiesioginis įpurškimas, dyzelinas
Transmisija	Hidrostatinė, hidrovarkliai
Varantysis mazgas	Dviejų greičių visų ratų pavara: Prireikus ir visą laiką – tik į priekį
Diferencialo užraktas	Standartinis
Transporto priemonės važiavimo į priekį greitis km/val.	Mažas = 0 – 14,5 Didelis = 0 – 24
Transporto priemonės greitis važiuojant atgal km/val.	Mažas = 0 – 7 Didelis = 0 – 12
Priekinis	26 × 12-12
Galinis	18 × 9,5-8
Stabdžiai	Vidiniai šlapijo tipo diskiniai
Stovėjimo stabdys	Taip
Posūkio stabdžiai	Standartinis
Vairo stiprintuvas	Standartinis
„Comfort“	Pakreipiamas vairas, pneumatinė sėdynė, greičio ir krypties valdymas dviem pedalais
ComfortCab	Ne
GLC1500 rinktuvas	Nėra
MATMENYS	
Prošvaisa, cm	16,5
Transporto priemonės aukštis su apsauga nuo apsvertimo, m	2,49
Aukštis su užlenkta apsauga nuo apsvertimo, m	1,88
Aukštis su kabina	Nėra
Bendrasis ilgis su pjovimo agregatais, m	3,35
Važiuoklės bazė, m	1,52
Svoris, įskaitant pjaunamąją (-ias) ir apsaugą nuo apsvertimo, kg	2 109



X940

X948

## X900 SERIJA

## VARIKLIS

Tipas	Dyzelinas	
Vardinė variklio galia kW (AG), pagal SAE J1995	18 (24,5), esant 3 400 sūk./min.	
Darbinis variklio tūris, cm <sup>3</sup>	903	
Cilindrai	Trys, su ketaus įdėklais	
Įpurškimas	Netiesioginis	
Degalų bako talpa, l	19,7	

## TRANSPORTO PRIEMONĖ

Varantysis mazgas	Hidrostatinis	
Varančioji sistema	„Twin Touch™“ pedalai, 2 ratų pavara 2 vairuojamieji ratai	„Twin Touch™“ pedalai, 4 ratų pavara 2 vairuojamieji ratai
Maksimalus greitis km/val., važiuojant į priekį	13,7	
Maksimalus greitis km/val., važiuojant atgal	9,7	
Pastovaus greičio palaikymo sistema	Standartinis	
Diferencialo užraktas	Standartinis	
Stabdžių sistema	Vidiniai šlapiojo tipo stabdžiai; rankinis stovėjimo stabdys; dinaminis stabdymas	

## HIDRAULIKA

Selektyvieji hidrauliniai valdikliai	2 dvigubo veikimo	
Hidraulinis srautas, l/min.	21,6	

## PJOVIMO AGREGATAI

Galimi pločiai / tipas, cm	122 / 137 / 152	
Pjovimo agregato konstrukcija	Štampuotas plienas – 137/152 užvažiuojamoji konstrukcija	
GTV įjungimas	Elektrohidraulinė	
Pjovimo agregato pavara	Velenas – 137/152, pasirenkamas „AutoConnect™“	
Pjovimo agregato pakėlimas ir nuleidimas	Hidraulinė	
Pjovimo aukščio ribos / reguliavimo intervalas, cm	2,5 – 13,3 / 0,6	
Peilių skaičius	3	
Iš anksto nustatomas pjovimo aukštis	Iš operatoriaus platformos – standartinė komplektacija	

## RINKTUVAS (įsigyjamas atskirai)

Tipas	3 maišų žolės rinkimo priedas	
Talpa (l)	500	
Maksimalus pakėlimo aukštis, cm	–	
Pripildymo indikatorius	–	

## OPERATORIAUS VIETA

Standartinis	2 dalių profesionali patogė sėdynė (atlošo aukštis 53,3 cm), amortizacija, pasirinktinai įsigyjamas porankis, reguliavimo bėgelis su 14 padėčių (14,8 cm)	
Pasirenkamoji įranga	Sėdynė su pneumatine amortizacija	

## MATMENYS

Ilgis, cm	191	
Aukštis be kabinos, kai apsauga nuo apsvertimo pakelta, cm	198	
Aukštis su kabina, cm	189	
Svoris, kg, be degalų ir pjaunamosios	472	513
Visas plotis be pjovimo agregato, cm	119	
Prošvaisa, cm	18	
Priekinės padangos	18 × 8,50-8	18 × 8,50-10
Galinės padangos	26 × 12-12	

## SAUGA

Atbulinio važiavimo pasirinkimas (RIO)

\* Aukšto išvertimo atveju reikalingi priekiniai svoriai.



X949



X950R

## X900 SERIJA

Dyzelinas	
18 (24,5), esant 3 400 sūk./min.	18,5 (25,2), esant 3 200 sūk./min.
903	1116
Trys, su ketaus įdeklais	
Netiesioginis	
19,7	20,4
Hidrostatinis	
„Twin Touch™“ pedalai, 4 ratų pavara 4 vairuojamieji ratai	„Twin Touch™“ pedalai, 2 ratų pavara 2 vairuojamieji ratai
13,7	14,5
9,7	
Standartinis	
Standartinis	Standartinė, su hidraulinės traukos pagalbinio mechanizmu
Vidiniai šlapiojo tipo stabdžiai; rankinis stovėjimo stabdys; dinaminis stabdymas	
2 dvigubo veikimo	Daugiafunkcė valdymo svirtis
21,6	20,9
122 / 137 / 152	122 / 137
Šampuotas plienas – 137/152 užvažiuojamoji konstrukcija	Šampuotas plienas
Elektrohidraulinė	Elektroniškai valdoma sankaba
Velenas – 137/152, pasirenkamas „AutoConnect™“	Velenas
Hidraulinė	
2,5 – 13,3 / 0,6	2,5 – 11,2 / 0,6
3	2
Iš operatoriaus platformos – standartinė komplektacija	
3 maišų žolės rinkimo priedas	Ištuštinama žemai arba aukštai
500	Ištuštinamas žemai: 570; Ištuštinimas aukštai: 650*
–	Ištuštinamas aukštai: 203,7
–	Ultragarsinis užpildymo jutiklis
2 dalių profesionali patogė sėdynė (atlošo aukštis 53,3 cm), amortizacija, pasirinktinai įsigijamas porankis, reguliavimo bėgelis su 14 padėčių (14,8 cm)	2 dalių profesionali patogė sėdynė (atlošo aukštis 53,3 cm), amortizacija, pasirinktinai įsigijamas porankis
Sėdynė su pneumatine amortizacija	
191	Ištuštinamas žemai: 338 Ištuštinimas aukštai: 345
198	208
189	194
550	Ištuštinamas žemai: 822 Ištuštinimas aukštai: 1 014 – įsk. bunkerį
122	118
18	14,5
18 × 8,50-10	18 × 8,5-8
26 × 12-12	
Atbulinio važiavimo pasirinkimas (RIO)	



180SL

220SL

260SL

## SL PRECISIONCUT™ STUMIAMOSIOS RIDENIMO AIKŠTELIŲ VEJAPJUVĖS

MAITINIMO ŠALTINIS			
Tipas	Aušinimas oru, 4 ciklų, benzininė		
Didžiausia vardinė galia pagal SAE J1349, kW (AG)*	2,6 (3,5), esant 3 600 sūk./min.		
Išvesties veleno sukimosi kryptis	Prieš laikrodžio rodyklės kryptį, žiūrint iš veleno pusės		
Palenkimo riba	Pakreipiama 20 laipsnių bet kuria kryptimi		
Traukos būgno pavara	Mechaninė – Dviguba aliumininė pavara, galinis traukos būgnas – Uždaras volo pavaros diferencialas		
Lenktuvų pavara	mechaninė		
Degalų bako talpa, l	2,5		
Alyvos talpa, l	0,6		0,57
Diferencialo pavaros talpa, l	0,14		0,35
OPERATORIAUS SAŠAJA			
Rankena	Paminkštinta, 10 padėčių rankena, reguliuojama be įrankių su 2 priekinėmis ir galinėmis padėtimis		
Valdikliai	Droselis, sankaba, stovėjimo stabdys		
PJOVIMO ĮRANGA			
Pjovimo plotis, cm	46	56	66
Pjovimo aukštis su 3,0 mm apatiniu peiliu, mm	Min 3,2 – Maks. 22		
Pjovimo aukštis su 2,5 mm apatiniu peiliu, mm	Min 2,5 – Maks. 22		
Pjovimo aukštis su 2,0 mm apatiniu peiliu, mm	Min 2,0 – Maks. 22		
Pjovimo aukštis su starto aikštelės apatiniu peiliu, mm	Nėra		Nėra
Standartinis kirpimo dažnis, mm	11 peilių yra 4,62 su pasirinkamu „pagreitinimo“ komplektu, skirtu 3,94; 14 peilių yra 3,58		7 peilių yra 7,26; 11 peilių yra 4,62
CILINDRAS			
Skersmuo, mm	127		
Ašmenų skaičius	11 standartiškai (galima rinktis 14)		7 standartiškai (galima rinktis 11)
Medžiaga	Terminiu būdu apdorotas chromo molibdeno plienas		
Apatinis peilis – standartinis, mm	2,5 storio × 457 ilgio	2,5 storio × 559 ilgio	3 storio × 660 ilgio
SUKAMASIS ŠEPETYS IR „GREENS TENDER™“ KONDICIONIERIUS (PASIRENKAMAS)			
Šepetys, mm	Sujungta su lenktuvu, sukimasis priešinga kryptimi; 60 skersmens nailoninis		
GTC vertikalūs peiliai, mm	Specialiai sutvirtintas anglinis įrankių plienas; žvaigždės formos; 60 skersmens, 60 peilių		Specialiai sutvirtintas anglinis įrankių plienas; žvaigždės formos; 60 skersmens, 88 peilių
Reguliuojamo aukščio šepetys ir peilis, mm	Šepetys pjovimo aukštyje; GTC 0,8 žemiau maks. pjovimo aukščio		
Pavarų dėžė	Varoma lenktuvų velenu, priešinga lenktuvui kryptimi, sukimosi metu varomas šepetys ar GTC vertikalūs peiliai		
SANKABOS			
Transportavimas	Diržo įtempimas		
Lenktuvo apsauginė sankaba	Įjungta / išjungta		
Šepetys / GTC apsauginė sankaba	Įjungta / išjungta		
Traukimo būgnas	Dvigubas, aliuminis		
VAŽIUOKLĖ			
Važiavimo į priekį greitis, km/val.	7,2 transportiniais ratais, esant 3 000 sūk./min.		
Volas (galinis), mm	Aliuminio, 190 skersmens		
Volas (priekinis) (su grioveliu arba lygus), mm	Mechaniškai apdorotas plienas, 50 skersmens (pjovimo aukščio reguliavimui)		
MATMENYS			
Ilgis (su padangomis), mm	940		
Plotis (su padangomis), cm	84,5		105
Aukštis (su pasirinkamais įsigijamomis padangomis), cm	119		
Svoris (be GTC, pavarų dėžės ir transportinių ratų, bet su gaudykle), kg	92,7	99,5	107,7
GARSO LYGIS			
Ties operatoriaus ausimis	82 dBA		84 dBA
Kontrolės standartas	ISO 11201		
Sumontuoti padargai	GTC, su įjungtais lenktuvais		
RYŠYS			
	Nėra		

\* Variklio gamintojo pateikiami variklio galios ir sukimo momento duomenys turėtų būti naudojami tik palyginimo tikslais. Faktinė darbinė galia ir sukimo momentas bus mažesni. Papildomos informacijos ieškokite variklio gamintojo svetainėje.

**180 E-CUT™ HYBRID****220 E-CUT™ HYBRID****„E-CUT™ HYBRID“ STUMIAMOSIOS RIDENIMO AIKŠTELIŲ VEJAPJOVĖS**

Aušinimas oru, 4 ciklų, benzininė	
2,6 (3,5), esant 3 600 suk./min.	
Prieš laikrodžio rodyklės kryptį, žiūrint iš veleno pusės	
Pakreipiama 20 laipsnių bet kuria kryptimi	
Mechaninė – Dviguba aliumininė pavara, galinis traukos būgnas – Uždaras volo pavaros diferencialas	
elektrinis	
2,5	
0,6	
0,14	
Paminkštinta, 10 padėčių rankena, reguliuojama be įrankių su 2 priekinėmis ir galinėmis padėtimis	
Droselis, sankaba, stovėjimo stabdys	
46	56
Min 3,2 – Maks. 22	
Min 2,5 – Maks. 22	
Min 2,0 – Maks. 22	
Nėra	
Kintamas su penkiais nustatymais. 11 peilių yra 4,1, 4,6, 5,6, 9,7, 12,2; 14 peilių yra 3,2, 3,6, 4,4, 7,6, 9,6	
127	
11 standartiškai (galima rinktis 14)	
Terminiu būdu apdorotas chromo molibdeno plienas	
2,5 storio × 457 ilgio	3 storio × 559 ilgio
Sujungta su lenktuvu, sukimasis priešinga kryptimi; 60 skersmens nailoninis	
Specialiai sutvirtintas anglinis įrankių plienas; žvaigždės formos; 60 skersmens, 60 peilių	Specialiai sutvirtintas anglinis įrankių plienas; žvaigždės formos; 60 skersmens, 75 peilių
Šepetys pjovimo aukštyje; GTC 0,8 žemiau maks. pjovimo aukščio	
Varoma lenktuvų vėlu, priešinga lenktuvui kryptimi, sukimosi metu varomas šepetys ar GTC vertikalūs peiliai	
Diržo įtempimas	
Įjungta / išjungta	
Įjungta / išjungta	
Dvigubas, aliuminis	
7,2 transportiniais ratais, esant 3 000 suk./min.	8,4 transportiniais ratais, esant 3 500 suk./min.
Aliuminio, 190 skersmens	
Mechaniškai apdorotas plienas, 50 skersmens (pjovimo aukščio reguliavimui)	
990	
94,6	
119	
113	119
79 dBA	
ISO 11201	
GTC, su įjungtais lenktuvais	
Nėra	

**185 E-CUT™ ELECTRIC****225 E-CUT™ ELECTRIC****AKUMULIATORINĖ ELEKTRINĖ TRANSPORTO PRIEMONĖ**

<b>MAITINIMO ŠALTINIS</b>		
Tipas	Ličio jonų akumuliatorius	
Elektros sistema	58 V, 3,56 kWh – vardinė įtampa: 51,7 V varginė galia, esant 3 kW: 3,2 kWh	
Įkroviklis	išorėje – 480 W	
Palenkimo riba	–	
Traukos būgno pavara	Elektrinė – dviguba aliumininė pavara, galinis traukos būgnas, uždaras volas pavaros diferencialas	
Lenktuvų pavara	elektrinis	
Talpa, m <sup>2</sup>	iki 4 650	
<b>OPERATORIAUS SĄSAJA</b>		
Rankena	Paminkštinta, 10 padėčių, reguliuojama be įrankių, su 2 priekinėmis ir galinėmis padėtimis	
Valdikliai	Droselis, sankaba, stovėjimo stabdys, „TechControl Center“	
<b>PJOVIMO ĮRANGA</b>		
Pjovimo plotis, cm	46	56
Pjovimo aukštis su 3,0 mm apatiniu peiliu, mm	Min 3,2 – Maks. 22	
Pjovimo aukštis su 2,5 mm apatiniu peiliu, mm	Min 2,5 – Maks. 22	
Pjovimo aukštis su 2,0 mm apatiniu peiliu, mm	Min 2,0 – Maks. 22	
Pjovimo aukštis su starto aikštelės apatiniu peiliu, mm	Nėra	
Standartinis kirpimo dažnis, mm	Reguliuojama „TechControl“ ekrane 14 peilių: 3,2 – 9,6 11 peilių: 4,1 – 12,2 7 peilių: 6,4 – 19,1	
<b>CILINDRAS</b>		
Skersmuo, mm	127	
Ašmenų skaičius	11 standartiškai (galima rinktis 14)	
Medžiaga	Terminiu būdu apdorotas chromo molibdeno plienas	
Apatikamis peilis – standartinis, mm	2,5 storio × 457 ilgio	3 storio × 559 ilgio
<b>SUKAMASIS ŠEPETYS IR „GREENS TENDER“ KONDICIONIERIUS (PASIRENKAMAS)</b>		
Šepetys, mm	Sujungta su lenktuvu, sukimasis priešinga kryptimi; 60 skersmens nailoninis	
GTC vertikalūs peiliai, mm	Specialiai sutvirtintas anglinis įrankių plienas; žvaigždės formos; 60 skersmens, 75 peilių	Specialiai sutvirtintas anglinis įrankių plienas; žvaigždės formos; 60 skersmens, 75 peilių
Reguliuojamo aukščio šepetys ir peilis, mm	Šepetys pjovimo aukštyje; GTC 0,8 žemiau maks. pjovimo aukščio	
Pavarų dėžė	Varoma lenktuvo vėlu, priešinga lenktuvui sukimosi metu varomas šepetys ar GTC vertikalūs peiliai	
<b>SANKABOS</b>		
Transportavimas	Diržo įtempimas	
Lenktuvo jungtis	Įjungta / išjungta	
Šepetys / GTC apsauginė sankaba	Įjungta / išjungta	
Traukimo būgnas	Dvigubas, aliuminis	
<b>VAŽIUOKLĖ</b>		
Važiavimo į priekį greitis, km/val.	7,2, su transportavimo ratuku (0–5) ant būgno	
Volas (galinis), mm	Aliuminio, 190 skersmens	
Volas (priekinis) (su grioveliu arba lygus), mm	Mechaniškai apdorotas plienas, 50 skersmens (pjovimo aukščio reguliavimui)	
<b>MATMENYS</b>		
Ilgis (su padangomis), mm	990	
Plotis (su padangomis), cm	94,6	
Aukštis (su pasirenkamai įsigyjamomis padangomis), cm	119	
Svoris (be GTC, pavarų dėžės ir transportinių ratų, bet su gaudykle), kg	125,2	133,4
<b>GARSO LYGIS</b>		
Ties operatoriaus ausimis	Bus nurodyta	
Kontrolės standartas	Bus nurodyta	
Sumontuoti padargai	Bus nurodyta	
<b>RYŠYS</b>	Standartinė įranga	



## 2653B PRECISIONCUT™

## „PRECISIONCUT™“ PAKRAŠČIŲ VEJAPIOVĖ

<b>VARIKLIS</b>		
Tipas	3 cilindrų netiesioginio įpurškimo dyzelinis	
Maksimali vardinė galia pagal SAE J1995, kW (AG)	14,6 (19,9), esant 3 000 sūk./min.	
Darbinis tūris, kub. cm	993	
Oro filtras	Dviejų pakopų su ribojimo indikatoriumi	
Aušinimo sistema	Skysčiu	
<b>TRANSPORTO PRIEMONĖ</b>		
Varantysis mazgas	3 varančiųjų ratų hidrostatinis, tolygi visų ratų sukibimo jėga	
Pjovimo agregatų pavaro siurblys	Pavara	
Hidraulinės sistemos talpa, l	20,8	
Degalų bako talpa, l	28	
Vairo mechanizmas	Hidraulinė sistema su dvigubo veikimo vairo cilindru	
Priekinės padangos	20 × 10-10 „Turf“	
Galinės padangos	20 × 10-8 „Turf“	
Stabdžių sistema	2 ratų diskinė; rankinis stabdys; dinaminė stabdžių sistema naudojant uždaro kontūro traukos sistemą	
Apsauga nuo apsvirtimo su saugos diržais	„Deluxe“ sėdynė su pakaba ir diržais; ISO 21299:2009 laukiama standarto	
<b>VALDIKLIAI</b>		
Pjovimo agregato pakėlimas / nuleidimas	Pjovimo agregato pakėlimas / nuleidimas	
Reguliuojamas plotis	Nėra	
Stovėjimo stabdys	Rankinis	
Droselis	Rankinis	
GTV	Elektrinis jungiklis	
Uždegimas	Jungiklis, automatinės kaitinimo žvakės	
Hidrostatinis greičio valdymas	Koja	
Darbiniai žibintai	Pasirenkami LED darbiniai žibintai – jungiklis skydelyje	
Prietaisų grupė	Valandų skaitiklis, variklio aušinimo ir temperatūros indikatorius, akumuliatoriaus įkrovos indikatorius, diagnostika, hidraulinės alyvos temperatūros indikatorius, variklio oro pašildymo indikatorius, alyvos slėgio indikatorius	
<b>OPERATORIAUS VIETA</b>		
Sėdynė	„Deluxe“ sėdynė su pakaba ir reguliavimu į priekį ir atgal	
Pakreipiamas vairas	Nėra	
Į priekį / atgal	Dviejų pedaly	
<b>TECHNINĖS SPECIFIKACIJOS</b>		
Aukštis su apsauga nuo apsvirtimo, cm	208,3	
Ilgis, cm	236	
Plotis transportavimo padėtyje, cm	183 ar 213	
Važiuklės bazė, cm	140	
Svoris (su visais skysčiais, be operatoriaus, be degalų), 66 cm agregatai pakelti, kg	Su visais skysčiais, be operatoriaus, be degalų, 66 cm agregatai pakelti: 863,1	
<b>GREITIS</b>		
Pjovimo greitis, km/val.	0 – 8	
Transportavimo greitis, km/val.	0 – 13,7	
Atbulinės eigos greitis, km/val.	0 – 4,8	
<b>PJOVIMO ĮRENGINIAI</b>		
Kiekis	Pjovimo įrenginiai su 3 lenktuvais	
Dydis, cm	Greito reguliavimo QA7 66 arba QA7 76	
Ašmenų skaičius	5 arba 8	
Galandimas	Standartinis	
Pjovimo plotis, cm	183 su 66 cm QA7 pjovimo agregatu; 213 su 76 cm QA7 pjovimo agregatu	
Pjovimo aukštis, cm	0,9–6,3	
5 peilių pjovimo agregatas, mm / km/val.	3,17	
5 peilių pjovimo agregatas, mm / km/val.	1,99	
Priekiniai volai, cm	7,6 su griovelio, tolygūs arba spiraliniai (pasirenkamas priedas)	
Lenktuvų skersmuo, cm	17,8	
Apatinio peilio reguliavimas	Lenktuvas pagal apatinį peilį	





## 7200A PRECISIONCUT™

## „PRECISIONCUT™“ PAKRAŠČIŲ VEJAPIOVĖ

<b>VARIKLIS</b>	
Tipas	3 cilindrų netiesioginio įpurškimo dyzelinis
Maksimali vardinė galia pagal SAE J1995, kW (AG)	18,4 (24,7), esant 3 000 sūk./min.
Darbinis tūris, kub. cm	1267
Oro filtras	2 pakopų sausas elementas
Aušinimo sistema	Skysčio išcentrinis siurblys; priekinė mašinos padėtis optimaliam aušinimui
<b>TRANSPORTO PRIEMONĖ</b>	
Varantysis mazgas	„eHydro™“ elektroniškai valdomas hidrostatinis siurblys prie hidrovarelių su standartinė sistema GRIP visų ratų sukibimo sistema
Pjovimo agregatų pavaro siurblys	Pavara
Hidraulinės sistemos talpa, l	37,8
Degalų bako talpa, l	45,4
Vairo mechanizmas	Hidraulinė sistema su dvigubo veikimo vairo cilindru
Priekinių varomųjų ratų padangos	24 × 12-12 „turf trac“
Galinės padangos	24 × 12 – 12 „multi trac“
Slėgis į žemę, psi	15 psi
Stabdžiai	Vidiniai hidrauliniai šlapiojo tipo diskiniai stabdžiai
Apsauga nuo apsvertimo su saugos diržais	„Deluxe“ sėdynė su pakaba ir saugos diržais; ISO 21299:2009 laukiama standarto
<b>VALDIKLIAI</b>	
Pjovimo agregato pakėlimas / nuleidimas	Pjovimo agregato pakėlimas / nuleidimas
Reguliuojamas plotis	Vieno paspaudimo jungiklis, parinkimo jungiklis ir ištiesimo / įtraukimo jungiklis
Stovėjimo stabdys	Elektrinis vidinių šlapiojo tipo diskinių stabdžių jungiklis „CommandARM™“ valdiklyje
Droselis	Rankinis
GTV	Elektrinis jungiklis „CommandARM™“ svirtyje
Uždegimas	Jungiklis, automatinės kaitinimo žvakės
Hidrostatinis greičio valdymas	Koja
Darbiniai žibintai	Jungiklis „CommandARM™“ svirtyje
Prietaisų grupė	Įrangos įspėjimai, diagnostika skydelyje, techninės priežiūros indikatoriai, pjovimo ir transportavimo greičio nustatymai, greitis posūkiuose, „LoadMatch™“
<b>OPERATORIAUS VIETA</b>	
Sėdynė	„Deluxe“ sėdynė su pakaba ir saugos diržais; išilginis reguliavimas; svorio ir stuburo atramos reguliavimas
Pakreipiamas vairas	Valdymas koja
Į priekį / atgal	Dviejų pedaly
<b>TECHINĖS SPECIFIKACIJOS</b>	
Aukštis su apsauga nuo apsvertimo, cm	213,4
Ilgis, cm	338
Plotis transportavimo padėtyje, cm	220
Važiuklės bazė, cm	157,5
Svoris (su visais skysčiais, be operatoriaus, su pjovimo įrenginiais), kg	1039
<b>GREITIS</b>	
Pjovimas, km/val.	0–10
Transportavimas, km/val.	0 – 14
Atbulinė eiga, km/val.	0–10
<b>PJOVIMO ĮRENGINIAI</b>	
Kiekis	Pjovimo įrenginiai su 3 lenktuvais
Dydis, cm	Greito reguliavimo QA7 66 arba QA7 76
Ašmenų skaičius	5 arba 8
Galandimas	Standartinis; galandimo vožtuvas su apkrovos jutimo funkcija pastoviam lenktuvo greičio palaikymui, rankinis lenktuvų greičio reguliavimas
Pločio reguliavimas, cm	173–183 cm naudojant 66 cm QA7 pjovimo agregatą; 203–213 cm naudojant 76 cm QA7 pjovimo agregatą
Pjovimo aukštis, cm	0,9–6,3
5 peilių pjovimo agregatas, mm / km/val.	3,17
5 peilių pjovimo agregatas, mm / km/val.	1,99
Priekiniai volai, cm	7,6 su grioveliu, tolygūs arba spiraliniai (pasirenkamas priedas)
Lenktuvų skersmuo, cm	17,8
Apatinio peilio reguliavimas	Lenktuvus pagal apatinį peilį

**6080A, 6080A E-CUT™, 6500A, 6500A E-CUT™, 6700A, 6700A E-CUT™**
**ŽAIDIMO AIKŠTELIŲ VEJAPJOVĖS**

<b>VARIKLIS</b>	
Tipas	Trijų cilindrų dyzelinis variklis
Maksimali vardinė galia pagal SAE J1995, kW (AG)	18,6 (24,7), esant 3 000 sūk./min.
Darbinis tūris, kub. cm	1267
Įpurškimas	Netiesioginis
Oro filtras	2 pakopų sausas elementas
Degalai	Dyzelinas
Aušinimo sistema	Skystčio tipo išcentrinė Siurblys mašinos priekyje, kad aušinimas būtų optimalus
<b>TRANSPORTO PRIEMONĖ</b>	
Varantysis mazgas	„eHydro™“ elektronškai valdomas hidrostatisis siurblys prie hidrovarkliu
Lenktuvų pavara	<b>6080A, 6500A, 6700A:</b> Krumpļiaratinis siurblys – vienas <b>6080A E-CUT™, 6500A E-CUT™:</b> Varikliu varomas 48 V, 180 A <b>6700A E-Cut™:</b> Varikliu varomas 56 V, 240 A generatorius, „LoadMatch™“
Vairo mechanizmas	Hidraulinė sistema su dvigubo veikimo vairo cilindru
Ratai ir padangos	26,5 × 14-12 padangos „Smooth Drive“ ir 24 × 13-12 padangos „Smooth Steering“
Slėgis į žemę, psi	10
Stabdžiai	Vidiniai hidrauliniai šlapiojo tipo diskiniai stabdžiai, dinaminis stabdymas uždaro srauto hidrostatisine sistema
Apsauga nuo apsvertimo (ROPS)	Standartas (pagal ISO 21299)
<b>VALDIKLIAI</b>	
Droselis	Rankinė droselinė sklendė operatoriaus dešinėje
Į priekį / atgal	2 pedalai
Vejapjovės pakėlimas	Vienu rankenos pakėlimu
Stovėjimo stabdys	Elektrinis vidinių šlapiojo tipo diskinių stabdžių jungiklis „CommandARM™“ svirtyje
Sėdynė	Sėdynė su amortizacija, saugos diržais ir porankiu; reguliuojama į priekį ir atgal; pritaikoma pagal svorį ir juosmens padėtį.
GTV	Elektrinis jungiklis „CommandARM™“ svirtyje
3 ratų pavara	<b>6080A, 6080A E-Cut™, 6500A, 6500A E-Cut™:</b> Visų varomųjų ratų sistema GRIP; naudojama pjaunant ir transportuojant.
4 ratų pavara	<b>6700A, 6700A E-Cut™:</b> Visų varomųjų ratų sistema GRIP; naudojama pjaunant ir transportuojant
Pakreipiamas vairas	Paprastas reguliavimas kaire koja
„TechControl™“ ekranas	Taip
<b>VEJAPJOVĖ</b>	
Agregatų skaičius	5
Dydis, cm	<b>6080A, 6080A E-Cut™:</b> QA5 46 cm <b>6500A, 6500A E-Cut™:</b> QA5 56 cm <b>6700A, 6700A E-Cut™:</b> QA7 56 cm
Bendras pjovimo plotis, cm	<b>6080A, 6080A E-Cut™:</b> 203 <b>6500A, 6500A E-Cut™:</b> 254 <b>6700A, 6700A E-Cut™:</b> 254
Pjovimo aukštis, mm	<b>6080A, 6080A E-Cut™, 6500A, 6500A E-Cut™:</b> 2,0 – 28,5 <b>6700A, 6700A E-Cut™:</b> 6,3 – 50,8
Volai, cm	<b>6080A, 6080A E-Cut™, 6500A, 6500A E-Cut™:</b> 5,1 cm priekyje ir gale; pasirenkama priekyje: 6,35 cm ar 7,6 mm <b>6700A, 6700A E-Cut™:</b> 7,6
Lenktuvų skersmuo (standart. pjovimo įreng.), cm	<b>6080A, 6080A E-Cut™, 6500A, 6500A E-Cut™:</b> 12,7 <b>6700A, 6700A E-Cut™:</b> 17,8
<b>KIRPIMO DAŽNIS</b>	
11 peilių QA5, mm / km/val.	<b>6080A, 6080A E-Cut™, 6500A, 6500A E-Cut™:</b> 0,69 <b>6700A, 6700A E-Cut™:</b> 1,06
7 peilių QA5, mm / km/val.	<b>6080A, 6080A E-Cut™, 6500A, 6500A E-Cut™:</b> 1,082 <b>6700A, 6700A E-Cut™:</b> 1,33
<b>MATMENYS</b>	
Aukštis su apsauga nuo apsvertimo, cm	<b>6080A, 6080A E-Cut™:</b> 216 <b>6500A, 6500A E-Cut™, 6700A, 6700A E-Cut™:</b> 218
Ilgis, cm	<b>6080A, 6080A E-Cut™:</b> 305 <b>6500A, 6500A E-Cut™, 6700A, 6700A E-Cut™:</b> 307
Transportinis plotis, cm	<b>6080A, 6080A E-Cut™:</b> 232 <b>6500A, 6500A E-Cut™, 6700A, 6700A E-Cut™:</b> 218
Pjovimo padėties plotis, cm	<b>6080A, 6080A E-Cut™:</b> 233 <b>6500A, 6500A E-Cut™:</b> 285 <b>6700A, 6700A E-Cut™:</b> 287
<b>VAŽIAVIMO GREITIS</b>	
Pjovimas, km/val.	0–12,9
Transportavimas, km/val.	0–16,1
Atbulinė eiga, km/val.	0–10



9009A

## AUKŠTOS ŽOLĖS VEJAPJOVĖS „TERRAIRCUT™“

<b>VARIKLIS</b>	
Tipas	4 cilindrų, tiesioginio įpurškimo, su turbininiu kompresoriumi, dyzelinis
Maksimali vardinė galia pagal SAE J1995, kW (AG)	41,1 (55,9), esant 2 800 sūk./min.
Darbinis tūris, kub. cm	2 091
Oro filtras	2 pakopų sausas elementas
Aušinimo sistema	Skysčio tipo išcentrinė Siurblys mašinos priekyje, kad aušinimas būtų optimalus
<b>TRANSPORTO PRIEMONĖ</b>	
Varantysis mazgas	„eHydro™“ servo pavara valdomas hidraulinis siurblys
Pjovimo agregato pavaros siurblys	Tandeminis krumpliaratinis siurblys
Pjaunamosios pavara	Tiesioginės sankabos hidraulinis redukcinis variklis
Hidraulinės sistemos talpa, l	45,4
Degalų bako talpa, l	60,6
Vairo mechanizmas	Hidraulinė sistema su dviem trauklėmis, dvigubo veikimo vairo cilindras
Priekinių varomųjų ratų padangos	26,5 x 12–12 „Ultra Trac“
Vairuojamųjų ratų padangos	20 x 12 x 10 – 8 „Turf“
Slėgis į žemę, psi	12 – 18
Stabdžiai	Vidiniai hidrauliniai šlapiojo tipo diskiniai stabdžiai, dinaminis stabdymas uždaro srauto hidrostatische sistema
Apsauga nuo apsvirtimo su saugos diržais	Standartas, ISO 21299
Darbinis svoris (su skysčiais) (pakėlus pjovimo agregatus), kg	1 814
Pasirenkami komponentai	Tentas, mulčiavimo peilis, pakeliantis peilis, galinio volo grandiklis
<b>„COMMANDARM™“ VALDIKLIAI</b>	
Droselis	Nėra droselio svirties; automatinis valdymas kojiniiais valdikliais „AutoPedal™“; rankinis valdymas „TechControl™“ ekrane
Vejapjovės pakėlimas	Vienu rankenos pakėlimu
Reguliuojamas plotis	Nėra
GTV	Greitam ir lengvam perėjimui nuo pjovimo prie transportavimo skirtas elektrinis jungiklis „CommandArm™“ pulte
4 ratų pavara	Standartinė GRIP visų varomųjų ratų sistema; visuomet naudojama pjaunant ir transportuojant
Stovėjimo stabdys	Elektrinis vidinių šlapiojo tipo diskinių stabdžių jungiklis „CommandARM™“ svirtyje
Darbiniai žibintai	Jungiklis „CommandARM™“ svirtyje
Operatoriaus ekranas	„TechControl™“ ekranas: „CommandARM™“ svirtyje; rodomi mašinos įspėjimai, vidinė elektros diagnostika; dideliame lengvai įskaitomame ekrane rodomi priežiūros laikmačiai; greitai pasiekiami žolės pjovimo ir gabenimo greičio nustatymai; „LoadMatch™“, svorio perkėlimo įjungimo / išjungimo ir pastovaus greičio palaikymo sistemos naudojimo parinktis; pjovimo agregato nuleidimo greičio reguliavimas; VISI nustatymai apsaugoti slaptažodžiu
<b>OPERATORIAUS APLINKA</b>	
Sėdynė	Sėdynė su pneumatine amortizacija, saugos diržais ir porankiu; reguliuojama į priekį ir atgal; pritaikoma pagal svorį ir juosmens padėtį
Pakreipiamas vairas	Paprastas reguliavimas kaire koja
Į priekį / atgal	Dviejų pedalo
<b>MATMENYS</b>	
Aukštis su apsauga nuo apsvirtimo, cm	222
Ilgis, cm	339
Plotis, cm	229
Pjovimo plotis, cm	274
Pjovimas, km/val.	0–12,8
Transportavimas, km/val.	0–20,12
Atbulinė eiga, km/val.	0–6,4
<b>PJOVIMO ĮRENGINIAI</b>	
Kiekis	5 rotacinės pjaunamosios; pjovimo aukščio reguliavimas be įrankių
Pjaunamosios plotis, cm	68,58
Ašmenų skaičius	Po 1 pjaunamojoje (iš viso 5)
Pjovimo aukščio ribos, cm	1,9–10,2; reguliavimas be įrankių
Pjovimo agregato konstrukcija	Pjaunamoji pagaminta iš vientiso 10 klasės plieno lakšto presavimo būdu; priekyje, prie pjaunamosios krašto, privirinta 38 mm aukščio ir 12,7 mm storio plieninė kreipiančioji.
Galinio volo skersmuo, cm	7,6
Priekiniai volai, cm	12,7

# VIENAS TRAKTORIUS ŠIMTUI DARBŲ

SU 3039R ĮVEIKSITE VISUS IŠŠŪKIUS



48 - 2AR0



UAB „DOJUS agro”

Prekybos ir aptarnavimo centras

Juodonių k., Babtų sen., LT-54336 Kauno r. sav.

Tel. 8~37 750 260, faks. 8~37 750261

[www.dojusagro.lt](http://www.dojusagro.lt)

[www.johndeere.lt](http://www.johndeere.lt)

[info@dojusagro.lt](mailto:info@dojusagro.lt)

Ši informacija surinkta platinti po visą pasaulį. Nors yra pateikiama bendra informacija, paveikslėliai ir apibūdinimai, kai kurios iliustracijos ir tekstai gali būti susiję su finansais, kreditais, draudimais ir produktais, kurie gali būti neprieinami kai kuriuose regionuose. Norėdami gauti išsamesnės informacijos, kreipkitės į jūsų vietinį atstovą. Kompanija „John Deere” pasilieka teisę keisti šiame vadove aprašytas produktų specifikacijas ir dizainą, be išankstinio perspėjimo. Žalios ir geltonos spalvų schema, šoliuojantį elnią vaizduojantis logotipas ir JOHN DEERE žodinis ženklas yra patentuoti Deere & Company prekiniai ženklai.