

KINTAMOS KAMEROS RITINIŲ **PRESAS**



JOHN DEERE

NOTHING RUNS LIKE A DEERE

EUROPIETIŠKA KOKYBĖ – VISAME PASAULYJE

Nauja ritinių presų konstrukcija yra pagrįsta vietine patirtimi. O ją papildė daugiau nei 60 metų gamybinė patirtis. Bei virš 350 000 klientų visame pasaulyje.

Mūsų ritinių presai – našūs ir lengvai valdomi. Pagaminti Ąrk le Gr  (Pranc zija)  mės ūkio ekspertų ir in inierių.



V451G



V451M/V461M



Susipažinkite su mūsų nauju kintamos kameros ritinių presų asortimentu. Visai nesvarbu, ar jūs norite įmantraus, ar paprasto įrenginio, dabar galite turėti ritinių presą, kuris tobulai tiks jums ir jūsų poreikiams.

TURINYS

Asortimentas ir galimybės.....	4
Kokybė ir patikimumas	6
Aukštos kokybės preso apžvalga	8
V451R, V461R.....	10
Vyniotuvo apžvalga	14
C451R, C461R.....	16
Kompaktiško ritinių presoapžvalga	18
V451M, V461M.....	20
V451G.....	24
„Powergard™ Protection“ planai.....	28
Pašarų pakavimo sprendimai.....	29
Specifikacijos	30



V451R/V461R



C451R/C461R

NAŠUMAS × PATVARUMAS = MAŽIAUSIA RITINIO KAINA

ASORTIMENTAS IR PASIRINKIMAI

Nesvarbu, ar tiekiate ritinių presavimo paslaugas, ar ruošiate atsargas savo ūkyje, Jūs siekiate pačios aukščiausios kokybės už mažiausią įmanomą kainą. Mūsų ritinių presai yra tai, ko Jums reikia! Optimizuotas masės srautas visuose modeliuose užtikrina didelį darbinį greitį ir maksimalų našumą. Tvirta konstrukcija ir gera reputacija padeda išlaikyti aukštą šių mašinų perpardavimo vertę. O tai reiškia, kad su „John Deere“ gausite mažiausią įmanomą vieno ritinio kainą.

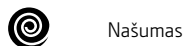

Našumas



Šiaudai



Šienas



Silosas



C451R/C461R

- Našumas iš visų smulkmenų
- Itin produktyvus ritinių presų ir vyniotuvo derinys
 - Tinka darbui su visų rūšių pasėliais
 - Patvari konstrukcija



V451R/V461R

Didelis našumas. Patvari konstrukcija.

- Daugiau nei 30 tonų šiaudų per valandą
- Itin didelio tankio ritiniai
- Ypatingos savybės
- Puikiai presuoja bet kokius pasėlius



V451M/V461M

Pritaikyta įvairių rūšių pasėliams. Efektyvus darbas.

- Universalus ir tinka naudoti taip dažnai, kaip reikia
- Aukštos kokybės konstrukcija
- Darbui su įvairių rūšių pasėliais
- 1,63 arba 1,83 m maks. ritinio skersmuo



V451G

Paprasti naudoti ir ekonomiški. Paprasti ir tvirti.

- Tinkama reguliariam naudojimui
- Investicijas atitinkanti kokybė
- Idealiai presuoja sausus pasėlius

NERIBOKITE SAVO LŪKESČIŲ

R SERIJOS RITINIŲ PRESŲ APŽVALGA –
KOKYBĖ IR PATIKIMUMAS



„John Deere“ nepaliauja tobulinti savo gaminių, todėl presai bus pasiruošę bet kokiems iššūkiams. Raktas į našų ir pelningą ritinių presavimą.



DAUGIAU NAŠUMO

- Iltin standūs iki 6 mm skersmens virbai
- Aukštos klasės tiekimo sistema
- Iki 180 AG siekianti įrenginio galia



MAŽIAU PRASTOVŲ

- Nepriekaištingai apdoroja sausiausius šiaudus ir drėgniausią silosą
- Puiki atkimšimo sistema
- Minimalus techninės priežiūros poreikis, nesudėtingas montavimas



DAR PATVARESNE SISTEMA

- Patvari ir didelio našumo konstrukcija
- Dideli, optimaliai užsandarinti guoliai
- Aukštos kokybės medžiagos: Plieniniai „Hardox®“ rotoriaus pirštai, nerūdijančiojo plieno lakštai ir valytuvai



DAR DIDESNI RITINIAI

- 1,21 m pločio kamera
- Iki 1,60 ar 1,85 m maks. ritinio skersmuo
- Iltin didelis ritinių tankis – visiškai reguliuojamas



DAR GERESNE PASĖLIŲ KOKYBĖ

- Nuo 40 mm tarpai tarp peilių
- Atskirai apsaugoti, dvigubai termiškai grūdinti peiliai
- Mažesnis dirvožemio slėgimas ir sutankinimas
- Standartinė minkštos šerdies sistema



DAUGIAU UNIVERSALUMO

- Kumštelinio veleno konstrukcijos rinktuvai
- 3 priekiniai volai preso kameroje
- Didelio skersmens diržu varomi volai



IDEALIOS SAVYBĖS

R SERIJOS PRESŲ APŽVALGA

Didelis našumas ir aukščiausios klasės bei kokybės funkcijos. Puikių specifikacijų R serijos presai pasiruošę rimtam darbui.



1 | TIEKIMO SISTEMA

Galingi, itin našūs 2,2 m pločio tiektuvai leis greičiau supresuoti dideles sąvalkas.

2 | NULEIDŽIAMAS DUGNAS

Automatinis atkimšimas. Vos vienas mygtuko paspaudimas ir per visą plotį nuleidžiamas dugnas pašalins bet kokius kamščius.

3 | RITINIŲ PRESO KAMERA

Sistemos universalumą garantuoja 3 galingi fiksuoti volai ir 2 didelio skersmens diržu varomi volai kameros viduje.

6 | VAROMOJO VELENO GALIA

Integruotas varomasis velenas su „T“ formos pavarų dėže išvysto iki 180 AG, todėl užtikrinama maksimali galia ir greitis.

7 | VYNIJIMO TINKLU SISTEMA

Paprasta įstatyti stovint ant žemės – tinklę be jokių įrankių pakeiskite greičiau nei per minutę.

8 | DIDELIO PRAVAŽUMO PADANGOS

Siūlome platų net iki 600/50R22.5 padangų asortimentą, kurios tausos Jūsų dirvą.



PRITAIKYTA ĮVAIRIŲ RŪŠIŲ PASĖLIAMS

Nesvarbu, kokius pasėlius ir kokį kiekį presuojate, – R serijos presams nėra sunkių užduočių. Tvirta konstrukcija ir išskirtinės specifikacijos tuo pasirūpins.

4 | DIDŽIAUSIAS GREITIS

Ritinis išmetamas ir galinės užuolaidos uždaromos greičiau nei per 5 sekundes, o tai reiškia, kad supresuojate daugiau nei 2 ritinius per minutę.

9 | NESUDĖTINGA TECHNINĖ PRIEŽIŪRA IR PRIEIGA

„Monobloc“ šoninės, į viršų pakeliamos durys su šviesomis, automatinėmis guolių ir grandinių tepimo sistemomis ir apsauga nuo masės sankaupų iki minimumo sumažina techninės priežiūros poreikį.

5 | TVIRTA KONSTRUKCIJA

Jokių kompromisų dėl kokybės: penki vamzdiniai rinktuvo pirštai, įrengti ant užsandarintų rutulinių guolių, aukštos kokybės „Diamond“ grandinės, „Hardox®“ rotorius pirštai ir nerūdijančio plieno rinktuvo valytuvai.

10 | DIDELIS TANKIS

DLG trečiųjų šalių bandymu patvirtintas tankis – iki 130 kg/m³*, presuojant itin sausus šiaudus.

* DLG bandymo ataskaita 6112F, 2013 m. balandžio mėn.; www.dlg-test.de
„Hardox®“ – tai SSAB įmonių grupės prekių ženklas.

PRESUOKITE GREIČIAU

V451R, V461R



Supresuokite daugiau ritinių, net jei dienos darbus planuojate baigti anksčiau. Mūsų greitojo iškrovimo sistema (FRS) ir didelio pajėgumo tiekimo sistema leidžia supresuoti daugiau nei 120 ritinių per valandą. V451R ir V461R galima rinktis su „MaxiCut™ HC 25 Premium“, „MaxiCut™ HC 13 Premium“ arba „RotoFlow HC Premium“ tiekimo sistemomis; be to, šių modelių konstrukcijoje naudojamas vientisas rėmas ir diržai yra prijungti prie rėmo, o ne prie preso kameros. Nepriklausoma „MaxD“ preso kamera yra rėmo viduje, todėl jos šonai gali judėti ir pasislinkti į šoną, kad ritinį iškrautų greičiau nei bet kada anksčiau.

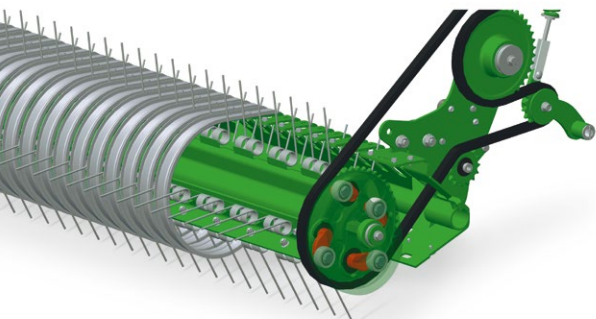

IŠSKIRTINIS RINKTUVAS

Tvirtas 2,20 m rinktuvo skersinis su penkiais 6 mm pirštais garantuoja didžiausią našumą net dirbant su tankiausiomis sąvalkomis.

Rinkitės iš didelio pajėgumo rotorių – pjaunančių arba nepjaunančių, su įvairiais peilių rinkiniais ir tarpais nuo 40 iki 80 mm.

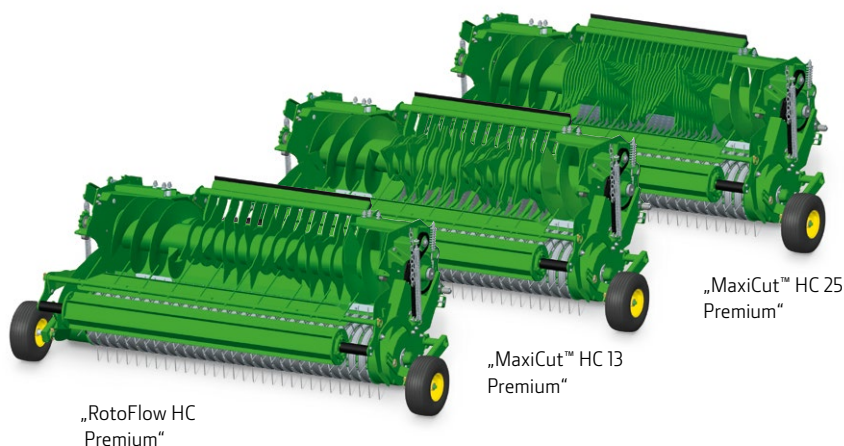

„RotoFlow HC Premium“

„MaxiCut™ HC 13 Premium“

„MaxiCut™ HC 25 Premium“



DARBAS NEIŠLIPANT IŠ KABINOS

V451R ir V461R presus galite patogiai valdyti tiesiai iš kabinos su ISOBUS monitoriais.



Du 576 mm pločio vientisi diržai (7 mm ar 9 mm storio) užtikrina didelį tankumą ir puikų įvairių pasėlių presavimą. Didelio našumo diržų reguliavimo sistema garantuoja neprikaištingą diržų valdymą bet kokiomis sąlygomis. Trys kameros volai užtikrina puikų ritinių apsukimą nepriklausomai nuo pasėlių drėgmės kiekio.

TANKUMAS DIDELIU GREIČIU

V451R, V461R

Tvirti, itin tankūs, puikiai suformuoti, koncentruotos energinės vertės ritiniai. Būtent tai ir daro mūsų kintamos kameros presai: diena po dienos, sezonas po sezono.

IŠKROVIMAS PER 5 SEKUNDES – TRIS KARTUS GREIČIAU

Didelio greičio galinio borto cilindrai ir judančios šoninės plokštės, kurios praplečia preso kamerą 10 cm iškrovimo metu. Taigi, iškrovus šešis ritinius, sutaupoma visa minutė laiko.



DARBAS BE ĮTAMPOS

V451R ir V461R presuose standartiškai įrengiama „Tractor Baler Automation“ sistema. Ši įvertinta funkcija leis stebėti, valdyti ir suderinti preso funkcijas per ISOBUS jungtį iš traktoriaus. Tai svarbu norint presuoti greitai ir be įtampos. Kitų markių traktoriams taip pat siūlome „Baler Automation – Select“ funkciją, kuri atlieka visus aukščiau aprašytus procesus, išskyrus traktoriaus stabdymą ir greitėjimą.

Visiškai automatizuotas presavimas su „Tractor Baler Automation“ (TBA).

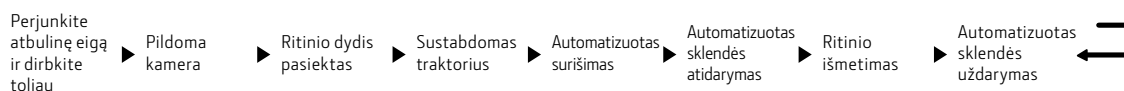



„Ritinių presas įrodė savo pranašumą dideliu ritinių tankiu, našumu ir vienoda cilindrine ritinio forma. Tolygus ir simetriškas tankis reiškia aukštos kokybės silosą.“*

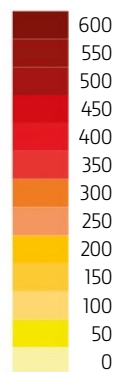
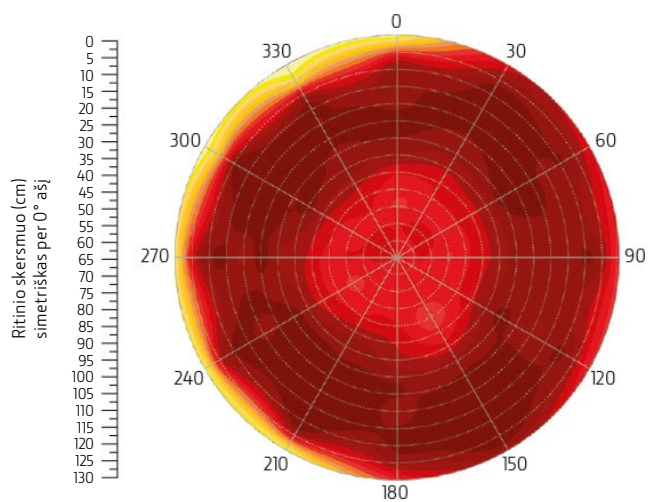

Ritinio tankis
(kg/m³)

Data:	2012 m. birželio 23 d.
Nuimti pasėliai:	Žolės silosas
Ritinių skaičius:	12
Ritinio svoris:	786 kg
Ritinio tankis:	505,8 kg/m ³
Ritinio skersmuo:	127 cm
Ritinio plotis:	123 cm
Sausųjų medžiagų kiekis:	68,8 %
Tankio nustatymai:	100 %
Peilių skaičius:	13
Važiavimo greitis:	14,3 km/val.

* DLG bandymo ataskaita 6112F, 2013 m. balandžio mėn.

VISAPUSIS NAŠUMAS

VYNIOTUVO APŽVALGA

Gyvenime ne dažnai taip nutinka, bet kartais galima gauti viską: C451R/C461R sujungia V451R ir V461R atskirus ritinių presus su „John Deere“ staline transportavimo sistema (TTS), tad gaunate universalų ritinių presą su vyniojimo sistema.

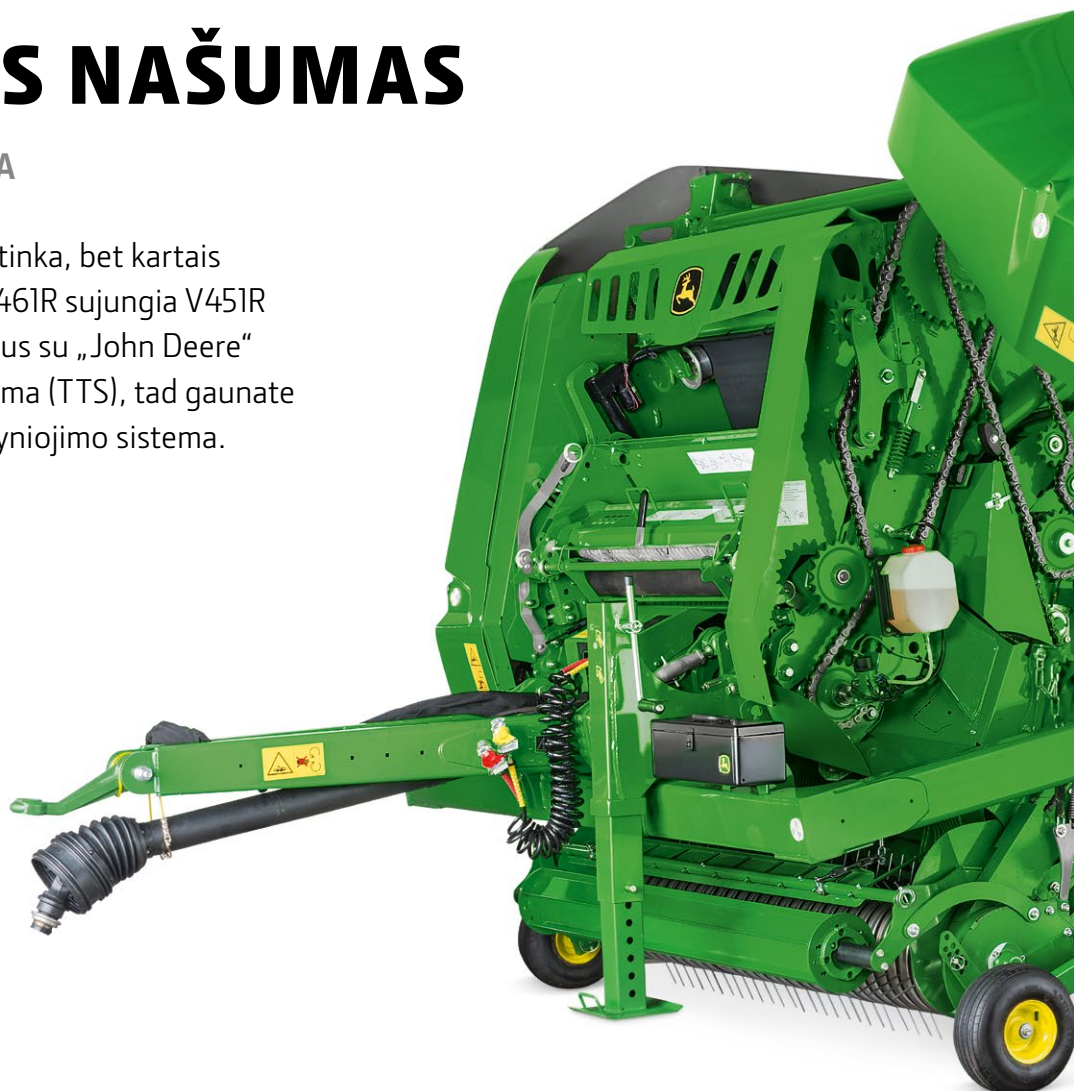

1 | TIEKIMO SISTEMA

Galingi, itin našūs 2,2 m pločio tiektuvai leis greičiau supresuoti dideles sąvalkas.

2 | NULEIDŽIAMAS DUGNAS

Automatinis atkimšimas. Per visą plotį nuleidžiamas dugnas užtikrina patogų užsikimšimų šalinimą neišlipant iš traktoriaus kabinos.

6 | TTS

Net kalvotoje vietovėje stalinė transportavimo sistema užtikrina veiksmingą ritinių transportavimą nedeformuojant jų formos.

7 | RIŠIMO TINKLU SISTEMA

Paprasta įstatyti stovint ant žemės – tinklę be jokių įrankių pakeiskite greičiau nei per minutę.



PAPILDOMA VERTĖ

Viskas, kuo išsiskiria V4XR serijos ritinių presai, plus itin našus vyniojimas – susipažinkite su C451R ir C461R.

3 | RITINIŲ PRESO KAMERA

3 galingi fiksuoti ir 2 didelio skersmens diržu varomi volai kameros viduje reikalingi tam, kad būtų galima presuoti įvairius pašarus.

4 | DIDŽIAUSIAS GREITIS

Ritinyš išmetamas ir galinės užuolaidos uždaromos greičiau nei per 8 sekundes, o tai reiškia didesnį našumą.

5 | LABAI TVIRTAS

Penkios rinktuvo pirštų eilės ant užsandarintų rutulinių guolių, aukštos kokybės „Diamond“ grandinės, „Hardox®“ rotorius pirštai.

8 | PADANGOS

Galite rinktis 500/45–22,5 padangas, kad mašinos plotis neviršytų 3 m, ir 620/40R22,5 padangas, kad būtų mažiau slegiama dirva.

9 | GREITA IR PATOGU

Spartus priemonių keitimas dėl mūsų inovatyvios plėvelės laikymo sistemos. Lengvai pasiekiamos dalys, kurias reikia prižiūrėti.

10 | SPARČIAI VYNIOJANTI SVIRTIS

Dėl 40 suk./min. greičiu dirbančios vyniojimo svirties vyniotuvo našumas nenusileidžia preso našumui, todėl nepatiriama laiko nuostolių.

MILŽINUI ANT PEČIŲ

C451R, C461R

Jums reikia pagaminti kelis tūkstančius ritinių per metus ar turite mažai laiko derliui nuimti? C451R ir C461R modelių kintamos kameros ritinių presai yra puikus pasirinkimas.

Specialiai šiam tikslui sukurti V451R/V461R vyniotuvai dar užtikrins ir itin našų ritinių apvyniojimą. Iš kitų jie išsiskiria itin greitu ritinio iškrovimu ir vyniojimo greičiu. Kartu su didelio pajėgumo tiekimo sistema ir mūsų pažangia ritinių kameros technologija jie užtikrins gerokai didesnius pajėgumus, nei pavyksta pasiekti dabar, nesvarbu, ar presuotumėte silosą, ar šieną, ar šiaudus.



SPARTUS PLĖVELĖS RULONO PAKEITIMAS

Ši „John Deere“ sistema su greitu ir paprastu rulono keitimu suteikia galimybę išlaikyti aukštą produktyvumo lygį.



SAUGUS PERDAVIMAS

C451R/C461R vyniotuvuose suderintas itin spartus iškrovimas ir didelio greičio vyniojimo svirtis. Didelio pajėgumo tiekimo sistema ir mūsų pažangi ritinių kameros technologija užtikrina gerokai didesnius pajėgumus nei bet kada, nesvarbu, ar presuotumėte silosą, ar šieną, ar šiaudus.



ŠONINIS VALDYMO PULTAS

Praktiškas dizainas: galite lengvai valdyti stalą, plėvelės laikiklius ir peilius patogioje vietoje įrengtu šoniniu valdymo pultu.



TEPIMO SISTEMA

C451R/C461R mašinose tepimo sistema yra standartinė įranga. 1,2 kg alyvos bakelio talpos visiškai pakanka, o tepimo procesas tiksliai valdomas monitoriuje.

KOMPAKTIŠKI PRESAI – DIDELĖ VERTĖ

G IR M SERIJŲ PRESŲ APŽVALGA

G ir M serijų presai susidoros ir su sunkiausiomis situacijomis, ypač su sausais pasėliais, pavyzdžiui, šienu ir šiaudais. Tvirti ir kompaktiški presai puikiai įveiks daugumą rūšių pasėlių įvairiomis sąlygomis ir nepraras savo vertės ilgą laiką.



1 | TIEKIMO SISTEMA

Platūs, galingi ir didelio našumo rinktuvai leis greičiau supresuoti dideles sąvalkas.

2 | ROTORIUS

Našus rotorius: 480 mm skersmens surinkimo sraigė, privirinta prie rotoriaus vamzdžio, garantuoja maksimalų masės paėmimą neužsikemšant.

3 | RITINIŲ KAMEROS DYDIS

Reguliuojamas ritinio skersmuo 1,21 m pločio kameroje, siekiant maksimalaus ritinio svorio.

6 | PAPRASTESNĖ VAROMOJI SISTEMA

„T“ formos pagrindinė pavarų dėžė varo tik 4 grandines. Greitai ir patogiai atliksite šios paprastos konstrukcijos techninę priežiūrą.

7 | RIŠIMO TINKLU SISTEMA

Paprasta įstatyti stovint ant žemės – tinklę be jokių įrankių pakeiskite greičiau nei per minutę.

8 | PADANGOS

Didelio pravažumo padangos mažiau spaudžia dirvą ir nepažeidžia jos.



JŪSŲ VERSLAS – JŪSŲ PASIRINKIMAS

Nesvarbu, ar renkatės G, ar M serijos presą, – gausite mašiną, kuri geriausiai atitiks jūsų lūkesčius.

4 | RITINIŲ KAMEROS TECHNOLOGIJA

Trys galingi fiksuoti volai ir didelio skersmens diržu varomas volas užtikrins išskirtinį įvairių pasėlių apdorojimo našumą.

5 | ITIN TVIRTOS MEDŽIAGOS

Specialios aukštos kokybės medžiagos elementai, pavyzdžiui, „Hardox®“ rotorius kreipiančiosios, skirtos išskirtiniam patikimumui užtikrinti.

9 | PAPERASTA PRIEŽIŪRA

Puiki prieiga ir lengva techninė priežiūra: dideli tepimo intervalai ir automatinė grandinių tepimo sistema.

10 | PAPERASTAS VALDYMAS

Automatinis iškrovimas su „Baler Automation – Select“ sistema, kuri automatiškai atidaro ir uždaro galinį bortą.

PRITAIKYTA ĮVAIRIŲ RŪŠIŲ PASĖLIAMS. EFEKTYVUS DARBAS.

V451M, V461M



Įvairių pasėlių presavimas, kai reikia dirbti greitai. Presas pasižymi daugybe funkcijų, todėl yra labai vertingas, patikimas ir patvarus.

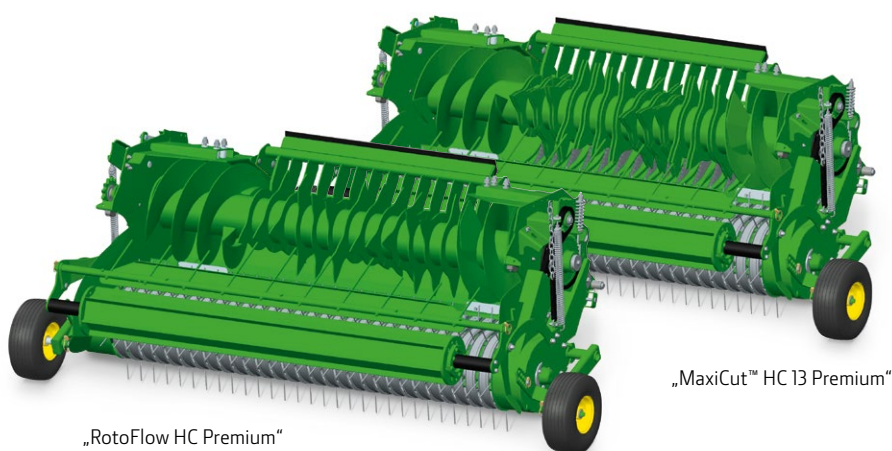

„RotoFlow HC Premium“

„MaxiCut™ HC 13 Premium“

ROTORIŲ ASORTIMENTAS

„RotoFlow HC Premium“ yra rotacinis tiektuvas su patvariais „Hardox®“ pirštais tolygiam tiek sausų, tiek šlapių pasėlių paskirstymui užtikrinti. „MaxiCut™ HC 13 Premium“ yra universalus sprendimas silosui ruošti su dvigubais „Hardox®“ pirštais ant rotoriaus, kurie nubraukia pasėlius prie spyruoklinių 80 mm tarpais išdėstytų peilių. Antras didelio skersmens diržu varomas volas palengvina preso

sukimąsi ruošiant šlapių silosą. Su „RotoFlow HC Premium“ taip pat galima rinktis antrą diržą.

Tam tikrose šalyse galima rinktis „MaxiCut™ HC25 Premium“ peilius, pasižyminčius ilgesniais galandimo ir techninės priežiūros intervalais. Išsamesnės informacijos teiraukitės atstovybėje.



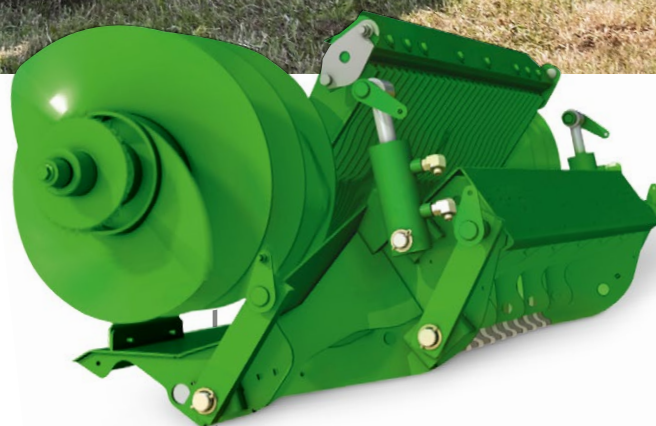

Patys reikliausi naudotojai gali rinktis išskirtinį penkių pirštų eilių, 2,20 m rinktuvą su 6 mm skersmens pirštais, vamzdiniais pirštų skersiniais ir nerūdijančiojo plieno valytuvais, kad našumas ilgą laiką būtų neprilygstamas.

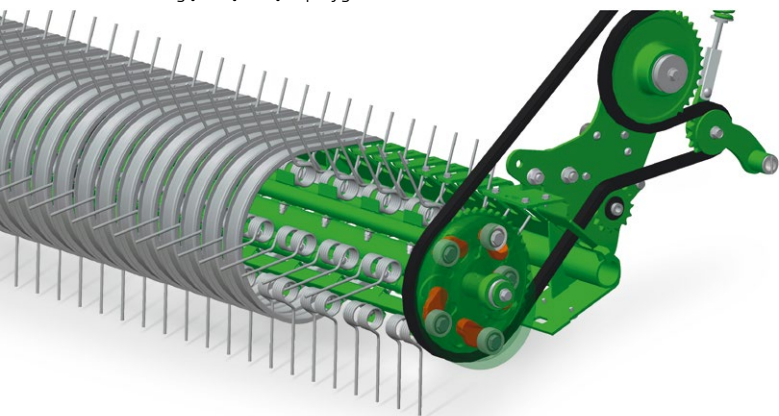

NESUDĖTINGAS UŽSIKIMŠIŲ ŠALINIMAS

Užsikimšimų šalinimo sistema veikia per visą preso plotį. Ši sistema pašalina užsikimšimus net ties surinkimo sraigėmis, tad netruksite tęsti darbus.

NESIBLAŠKYKITE

V451M, V461M

Presavimo sezonas gali prailgti, todėl negalima švaistyti laiko. Būtent todėl siūlome kelias integruotas patogias funkcijas, kurios leis daryti tai, kas svarbiausia.



MONITORIŲ PASIRINKIMAS

V451M/V461M modelius galima eksploatuoti ir valdyti su įvairiais asortimente siūlomais monitoriais, pavyzdžiui, „BaleTrak™ Plus“ arba 1100 padargo monitoriumi. Kad būtų dar patogiau, rinkitės su ISOBUS suderinamus monitorius.

V451M ir V461M esanti cilindru pora spaudžia tankį reguliuojančią atramą, o mechaniniai kabliai tvirtai užfiksuoja galinį bortą uždarytoje padėtyje. Amortizaciniai cilindrai neutralizuoja smūgius judėjimo pabaigoje.

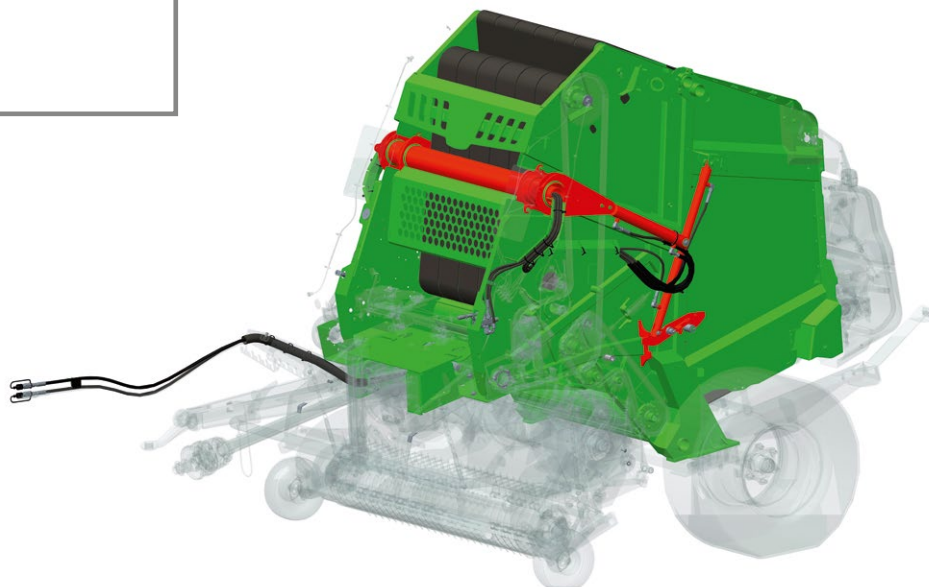



Standartiškai centralizuoto tepimo taškai įrengti vienoje vietoje. Dar didesiam patogumui, galima rinktis kasetės tipo automatinę tepimo sistemą.

Paprasta įstatyti stovint ant žemės – tinklę be jokių įrankių pakeiskite greičiau nei per minutę. Ryškūs integruoti LED žibintai palengvina darbą naktį, todėl galėsite dirbti taip pat, kaip ir dieną.

PATVARŪS IR PAPRASTI

V451G



V451G modelio presai susidoros ir su sunkiausiomis situacijomis, ypač su sausu derliumi, pavyzdžiui, šienų ir šiaudais. Patikimi ir stabilūs kasdieniuose nedideliuose darbuose net kritinėse situacijose dirbs greitai ir našiai.

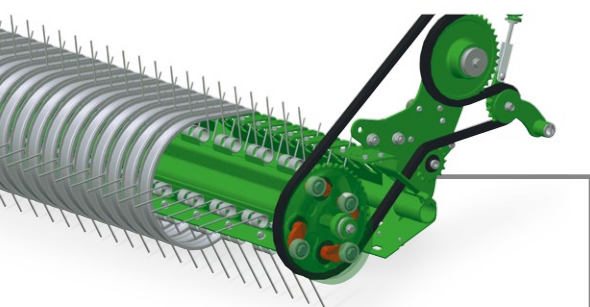

RINKTUVAS

2,2 m kumštelinio veleno konstrukcijos rinktuvas lengvai susitvarkys net ir su plačiomis tankiomis pradalgėmis.

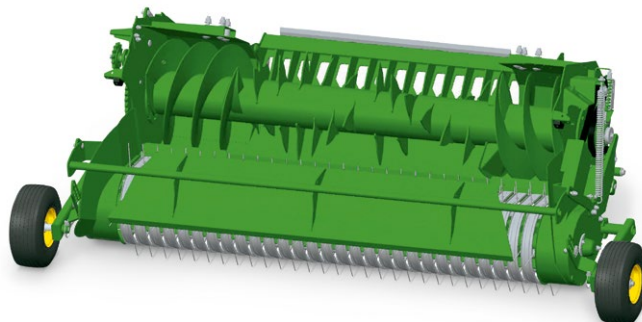

Rūdimis atsparūs cinkuoti rinktuvai su „Hardox®“ rotoriaus pirštais papildomam patvarumui užtikrinti.

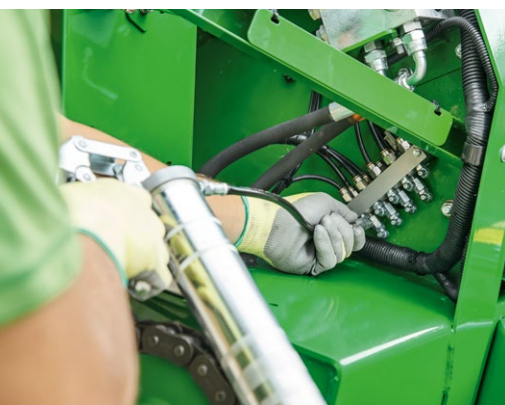

Visi tepimo taškai įrengti centre,
kad būtų lengviau prie jų priėti.

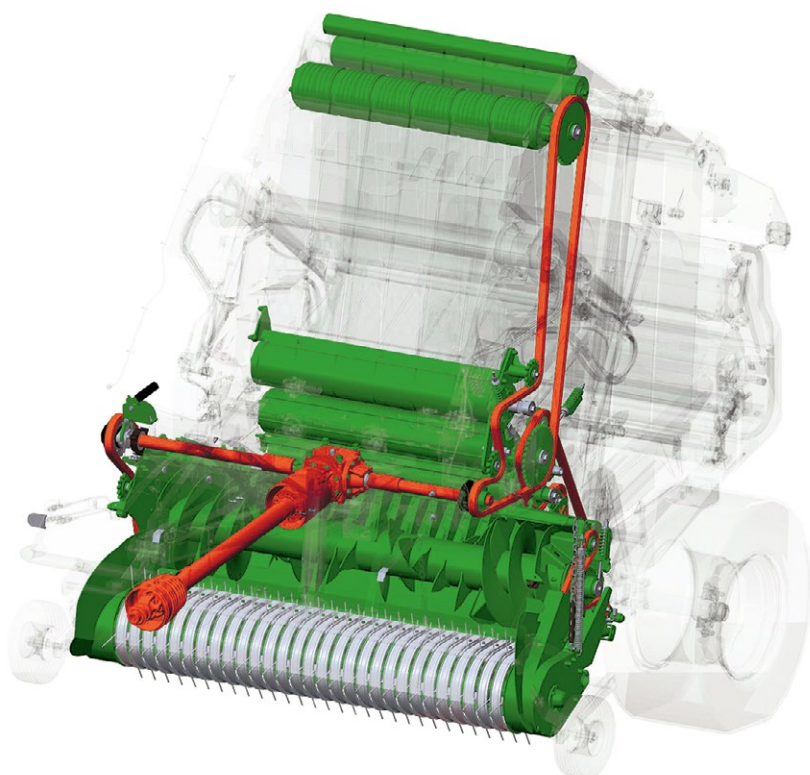

Daugiau reiškia mažiau. Paprasta
konstrukcija su 4 grandinėmis užtikrina
išskirtinį tvirtumą.



NUO GERO IKI PUIKAUS

V451G

Taip pat kaip kiti kintamos kameros presai, V451G turi formavimo kamerą su plokščiais diržais ir diržo įtempikliu, tačiau privalumai ties tuo nesibaigia. Itin tvirtas suvirintas rėmas, sukurtas ilgam darbui. Tiekimo sistema su didelio skersmens rinktuvais garantuoja kruopštų ir spartų rinkimą, o specialaus dizaino preso kamera sukurta taip, kad preso varomoji jėga būtų puikiai valdoma.



PATVARIOS DETALĖS

50 mm guoliai su sutvirtintu sandarikliu ilgesniam eksploataavimo laikotarpiui ir ramiam darbui užtikrinti.

LENGVAS PRESO PALEIDIMAS

Patikimas ir lengvas presu paleidimas, nesvarbu, kokius pasėlius reikia supresuoti.

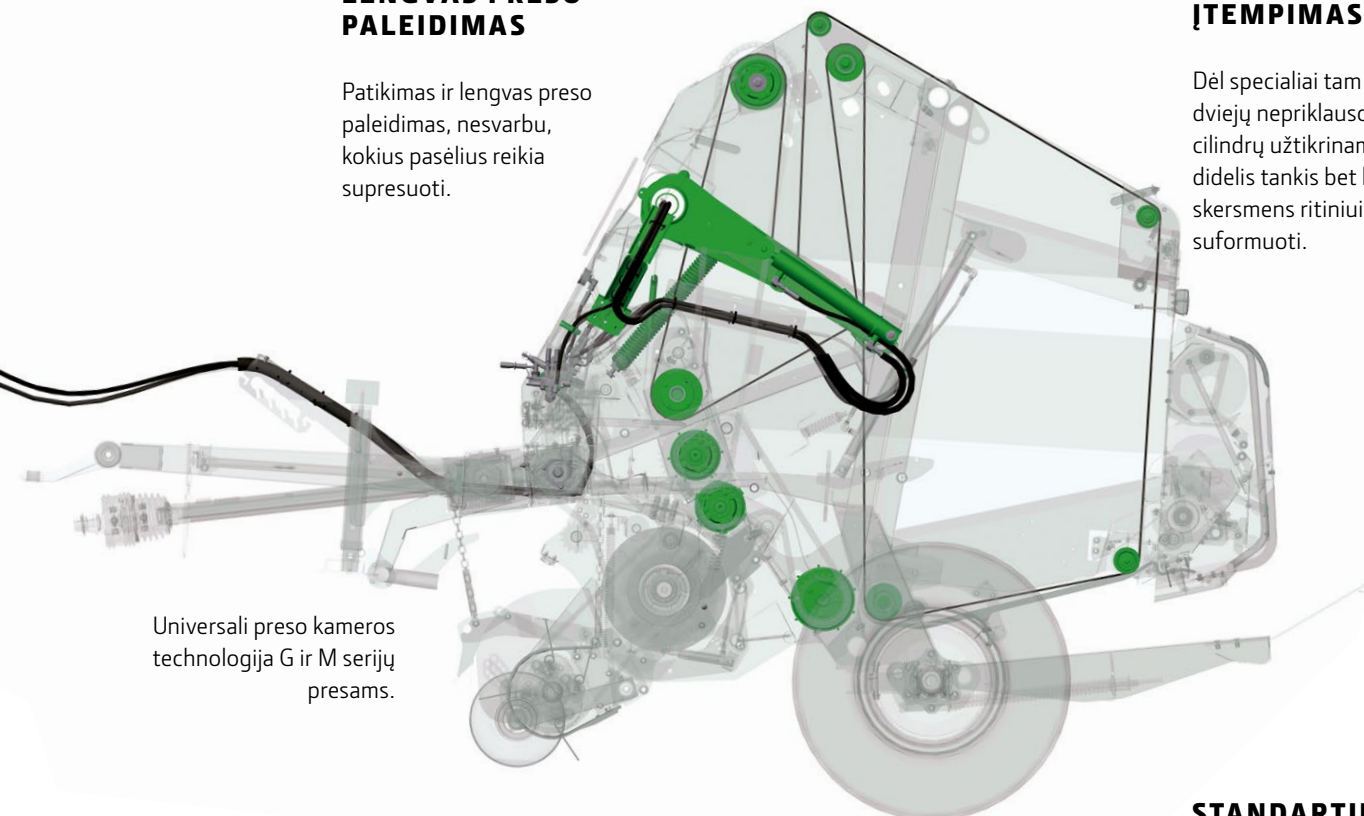

Universali presu kameros technologija G ir M serijų presams.

TOLYGUS ĮTEMPIMAS

Dėl specialiai tam sukurtų dviejų nepriklausomų cilindų užtikrinamas didelis tankis bet kokio skersmens ritiniui suformuoti.

PATVIRTINTA DIRŽINĖ SISTEMA

Šeši diržai su puikiu bet kokių pasėlių valdymu bet kokiomis sąlygomis. Sunėrimai leidžia daryti korekcijas laukuose.

DIDELIS RITINIO SVORIS

Didžiausias 1,63 m ritinio skersmuo, 1,21 m pločio kameroje leidžia padidinti šieno ar šiaudų ritinio svorį.

STANDARTINĖ MINKŠTOS ŠERDIES SISTEMA

Išlaikomas minkštas ritinio centras, kad augalai galėtų kvėpuoti ir efektyviau džiūti.

FIKSUOTOS TECHNINĖS PRIEŽIŪROS IŠLAIDOS

POWERGARD™ PROTECTION PLUS

„POWERGARD™“

BŪSENA: APSAUGOTA



„PowerGard™“ papildomos priežiūros paketai leidžia tiksliai apskaičiuoti savo techninės priežiūros išlaidas ir apsaugo nuo nenumatytų remonto išlaidų. Tiesiog mokėsite pastovų mokestį už norimą apsaugos lygį. „PowerGard™ Protection Plus“ sutartys taip pat apima kasmetines jūsų presų „Expert Check“ patikras.

„POWERGARD™
MAINTENANCE“

Apima planinę techninę priežiūrą, naudojant tik „John Deere“ dalis.

„POWERGARD™
MAINTENANCE“

POWERGARD™
PROTECTION PLUS

Apima beveik visus komponentus – nuo diržų ir žarnelių iki rinktuvo pirštų.



RITINIŲ VERTĖS DIDINIMAS

PAŠARŲ PAKAVIMO SPRENDIMAI

„John Deere“ pašarų pakavimo gaminiai padidina jūsų preso našumą ir yra specialiai sukurti taip, kad suteiktų jūsų ritiniams pačią geriausią apsaugą.

XTRANET+™

Suformuokite daugiau ritinių mažesnėmis sąnaudomis. Sukurta specialiai jūsų presui. Paprasta paleidimo sistema. Tvirtas, ilgas ir platus.

ORIGINALUSIS „COVEREDGE™“

Išskirtinė ir moderniausia kraštų apsauga. Tinkelis uždengia ritinio kraštus ir neleidžia susidaryti „gumbams“.

„XTRAFILM™“ PLĖVELĖ

Tvirtai laikosi, dar ilgiau ir geriau apsaugo jūsų ritinius. Galinga ir sandari izoliacinė plėvelė veiksmingai apsaugo nuo UV spindulių poveikio ir yra itin atspari pradūrimams ir įplėšimams.



SPECIFIKACIJOS

	V451G	V451M	461M
RITINIAI			
Skersmuo (m)	1,0–1,63	1,0–1,63	1,0–1,83
Plotis (m)	1,21	1,21	
RINKTUVAS			
Plotis (m) arba (DIN m)	2,20 m (2,12 m DIN)	2,00 m (1,86 m DIN) ir 2,20 m (2,12 m DIN)	
Pirštų strypai	4	4 arba 5 (tik 2,20 m)	
Pasėlių kompresorius	Apsauginis kompresoriaus gaubtas arba kompresoriaus volas	Apsauginis kompresoriaus gaubtas arba kompresoriaus volas	
Gabaritiniai ratukai	Fiksuoti	Fiksuoti arba pasisukantys	
ROTORIAUS TIEKTUVAS			
Tipas / peilių skaičius	„RotoFlow HC“, nėra peilio	„RotoFlow HC Premium“, nėra peilio	
	–	„MaxiCut™ HC 13 Premium“, 13 peilių	
	–	„MaxiCut™ HC 25 Premium“ / 25 peilių (tam tikrose šalyse)	
Peilių komplektas	–	0/13 – 0/12/13/25	
Atkimšimo sistema	Veržliarakčių + rotoriaus sankaba	viso dugno nuleidimas	
RITINIO FORMAVIMO KAMERA			
Tipas	6 suvarstomi diržai + 2 priekiniai volai + pradžios volas	6 suvarstomi diržai + 2 priekiniai volai + pradžios volas	
Diržu varomi volai	1	1 arba 2 (pasirenkama su „RotoFlow HC premium“, standartinis su „MaxiCut™“)	
Tankio nustatymai	Iš preso	Prese („BaleTrak™ plus“) arba monitoriuje (1100 padargo monitorius / be monitoriaus)	
Minkštosios šerdys	0 % tankis / skersmuo reguliuojamas monitoriuje	0 % tankis ar skersmuo reguliuojamas monitoriuje („BaleTrak™ plus“) arba tankis ir skersmuo visiškai reguliuojami monitoriuje (1100 padargo monitorius / be monitoriaus)	
VYNIJIMAS TINKLELIU			
Vyniojimo tinkleliu sistema	Standartinė įranga – preso galiniame borte, visiškai reguliuojama monitoriumi	Standartinė įranga – preso galiniame borte, visiškai reguliuojama monitoriumi	
Talpa	2 rulonai	2 rulonai	
„B-Wrap“	–	Pasirenkama	
VYNIJIMAS ŠPAGATU			
Vyniojimo špagatu sistema	Pasirenkama – 2 nepriklausomos svirtys	Pasirenkama – 2 nepriklausomos svirtys	
Talpa	8 špagato ritės	8 špagato ritės	
RITINIO IŠMETIMAS			
Ritinio išmetimas	Tradiciškai – per galinį bortą	Tradiciškai – per galinį bortą	
Ritinio išmetimas	Pasirenkama – per iškrovimo rampą	Pasirenkama – per iškrovimo rampą „Baler Automation – Select“ parinktis su ISOBUS	
Tractor Baler Automation	–	–	
GALIOS TIEKIMO VELENAS			
GTV sauga	Kumštelinė mova	Kumštelinė mova	
GTV greitis ir galia	540 suk./min. – 102 kW	540 suk./min. – 113 kW	
MONITORIAI			
Tipas	„BaleTrak™ Easy“ arba „BaleTrak™“	„BaleTrak™ Plus“, 1100 padargo monitorius, G5™ arba jokio monitoriaus	
PRIEŽIŪRA			
Automatinis grandinių sutepimas	Standartinis	Standartinis	
Sutepimo blokas	Standartinis	Standartinis	
Automatinis guolių sutepimas	–	Pasirenkama – kasetinė sistema	
VYNIJIMO SISTEMA			
Ritinių perdavimas	–	–	
Vyniojimo svirtys	–	–	
Išmetimo režimas	–	–	
Plėvelės talpa	–	–	
PADANGOS			
Padangų dydis	15/55-17	15/55-17	
	500/50-17	500/50-17	
	–	500/55-20	
	–	620/40-22,5	
MINIMALŪS GALIOS REIKALAVIMAI			
kW / AG	100 AG	100 AG (be peilių – peiliai nepaleisti)	
	–	110 AG (paleista 13 peilių)	
	–	–	

V451R	V461R	C451R	C461R
0,8-1,60	0,8-1,85	0,8-1,60	0,8-1,85
1,21		1,21	
2,20 m (2,12 m DIN)		2,20 m (2,12 m DIN)	
5		5	
Kompresoriaus volas		Kompresoriaus volas	
Fiksuoti arba pasisukantys		Fiksuoti arba pasisukantys	
„RotoFlow HC Premium“, nėra peilio		„RotoFlow HC Premium“, nėra peilio	
„MaxiCut™ HC 13 Premium“, 13 peilių		„MaxiCut™ HC 13 Premium“, 13 peilių	
„MaxiCut™ HC 25 Premium“, 25 peiliai		„MaxiCut™ HC 25 Premium“, 25 peiliai	
0/13 arba 0/12/13/25		0/13 arba 0/12/13/25	
viso dugno nuleidimas		viso dugno nuleidimas	
2 vientisi diržai + 2 priekiniai volai + pradžios volas		2 vientisi diržai + 2 priekiniai volai + pradžios volas	
2		2	
Monitoriuje		Monitoriuje	
Tankis ir skersmuo visiškai reguliuojami monitoriuje		Tankis ir skersmuo visiškai reguliuojami monitoriuje	
Standartinė įranga – preso priekyje, visiškai reguliuojama monitoriumi		Standartinė įranga – preso priekyje, visiškai reguliuojama monitoriumi	
3 rulonai		3 rulonai	
Pasirenkama		Pasirenkama	
Pasirenkama – 2 nepriklausomos svirtys		–	
10 špagato ričių		–	
Greitojo iškrovimo sistema su judančiais šoniniais gaubtais		Greitojo iškrovimo sistema su judančiais šoniniais gaubtais	
Parinktis – iškrovimo rampa, „Baler Automation – Select“ parinktis su ISOBUS		Pasirenkama – per iškrovimo rampą	
Standartinis		Standartinis	
Kumštelinė mova		Kumštelinė mova	
540 suk./min. – 124 kW, esant 1 000 suk./min. – 136 kW (standartinė įranga su „MaxiCut™ HC 25 Premium“)		540 suk./min. – 124 kW, esant 1 000 suk./min. – 136 kW (standartinė įranga su „MaxiCut™ HC 25 Premium“)	
1100 padargo monitorius, G5™ arba jokio monitoriaus		G5™ monitorius arba jokio monitoriaus	
Standartinis		Standartinis	
Standartinis		–	
Pasirenkama – rezervuaro sistema		Standartas – rezervuaro sistema	
–		Optimalaus greičio stalinio transportavimo sistema	
–		2 optimizuoto greičio vyniojimo svirtys	
–		Rankinis arba automatinis – pasirenkamas ritinio pavertimas	
–		Du 750 mm rulonai ant vyniojimo svirčių ir 10 rulonų saugykla	
–		Tandeminė ašis	
500/55-20		500/45-22,5	
520/55R22,5		620/40R22,5	
600/50R22,5		–	
100 AG (be peilių – peiliai nepaleisti)		100 AG (be peilių – peiliai nepaleisti)	
110 AG (paleista 13 peilių)		110 AG (paleista 13 peilių)	
120 AG (paleisti 25 peiliai)		120 AG (paleisti 25 peiliai)	

NOTHING RUNS LIKE A DEERE™

Ilgam darbui sukurti mūsų presai nereikalauja sudėtingos techninės priežiūros. Artimiausioje „atstovybėje“ dirba apmokyti ritinių presų specialistai, kurie padės jums optimizuoti preso darbą ir pasiekti aukščiausios kokybės rezultatų.



48 - 2910



UAB „DOJUS agro“
Prekybos ir aptarnavimo centras
Juodonių k., Babtų sen., LT-54336 Kauno r. sav.
Tel. 8~37 750 260, faks. 8~37 750 261
www.dojusagro.lt www.johndeere.lt
info@dojusagro.lt

Ši informacija surinkta platinti po visą pasaulį. Nors yra pateikiama bendra informacija, paveikslėliai ir apibūdinimai, kai kurios iliustracijos ir tekstai gali būti susiję su finansais, kreditais, draudimais ir produktais, kurie gali būti neprieinami kai kuriuose regionuose. Noredami gauti išsamesnės informacijos, kreipkitės į jūsų vietinį atstovą. Kompanija „John Deere“ pasilieka teisę keisti šiame vadove aprašytas produktų specifikacijas ir dizainą, be išankstinio perspėjimo. Žalios ir geltonos spalvų schema, šliuojantį elnią vaizduojantis logotipas ir JOHN DEERE žodinis ženklas yra patentuoti Deere & Company prekiniai ženklai.